

NOVY®

NL	p. 3 - 9
F	p. 10 - 16
D	p. 17 - 23

NOVY nv behoudt zich het recht voor te allen tijde en zonder voorbehoud de constructie en de prijzen van haar producten te wijzigen.

NOVY SA se réserve le droit de modifier en tout temps et sans préavis la construction et les prix de ses produits.

Die AG NOVY behält sich das Recht vor, zu jeder Zeit und ohne Vorbehalt, die Konstruktion und die Preise ihrer Produkte zu ändern.

NOVY nv
Noordlaan 6
B - 8520 KUURNE
Tel. + 32 (0) 56.365100 - Fax + 32 (0) 56.353251
E-mail : novy@novy.be
<http://www.novy.be>

France Tél: + 33 (0) 320.940662
Deutschland - Kruse Design Tel: + 49 (0) 511.5420771

661	1 motor/moteur/Motor	60 cm
691	1 motor/moteur/Motor	90 cm

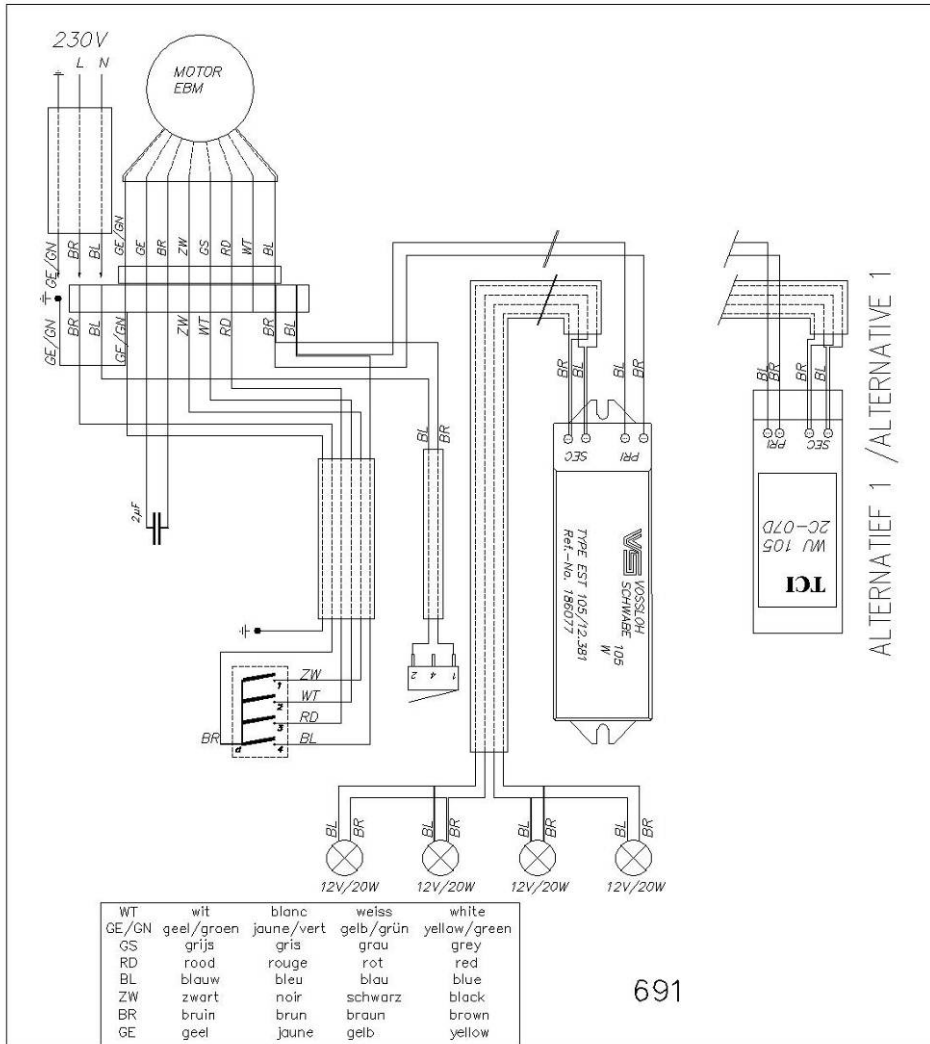

1. ALGEMEEN

Dit is een dampkap om te monteren boven een kookveld. Voor schade die door niet voorschriftmatige of door verkeerde installatie veroorzaakt wordt, wijst de producent, fabrikant elke vorm van aansprakelijkheid af.

2. WERKING

De NOVY dampkap is uitgerust met een 1 krachtige centrifugale ventilator (totale capaciteit 350m³/u) en de NOVY geluiddemper. De dampkap heeft 1 uitlaat naar boven van Ø 125 mm.

De dampen worden opgezogen doorheen de filter via randafzuiging. NOVY randafzuiging garandeert een degelijke afvoer van kookdampen door een maximum afzuiging over het volledige kookoppervlak.

3. AFMETINGEN

Pagina 27 – 28

4. ELEKTRISCHE AANSLUITING

Voor de aansluiting van de elektrische stroom is een snoer met stekker, voorzien van een aarding, gemonteerd. Stroomsterkte en verbruik zijn aangegeven op het specificatieplaatje. Zorg ervoor dat de stekker op een contactdoos wordt aangesloten. De stekker moet zichtbaar en goed bereikbaar gemonteerd zijn. Het aansluitsnoer dient bij vervanging te gebeuren door een bekwame vakman.

5. ELEKTRISCH SCHEMA

Pagina 29 – 30

6. MONTAGE VAN DE DAMPKAP

De inbouwdampkap 661 is bestemd voor inbouw in een keukenkast van 60 cm breed en inbouwdampkap 691 voor inbouw in een keukenkast van 90 cm breed.

De inbouwdampkappen beantwoorden volledig aan de standaardmaten.

Wanneer u de verpakking verwijdert, dient u erop te letten dat de montage materialen los bijverpakt zijn.

De dampkap neemt de achterste helft in van de kast en de vrije ruimte vooraan kan u gebruiken als bergplaats.

Minimum inbouwhoogte: 60 cm boven elektrisch, 65 cm boven gas, 75 cm boven inductie.

Inbouw opening

De inbouw dampkap moet zo worden geplaatst dat de voorkant van het front zich in gesloten toestand in hetzelfde vlak bevindt van de kastdeur. Daarvoor voorziet u een uitsparing van 560-570 x 180 mm in de bodem van de wandkast voor model 661 en een uitsparing van 860-870 x 180 mm voor model 691.

661

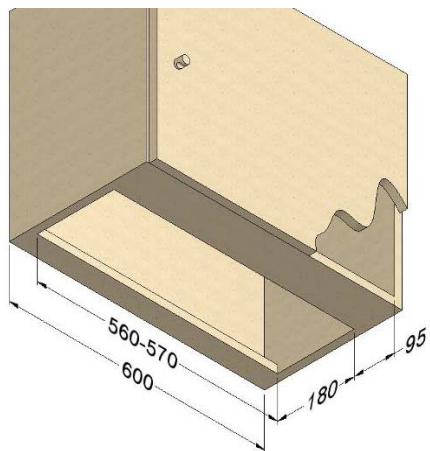

691

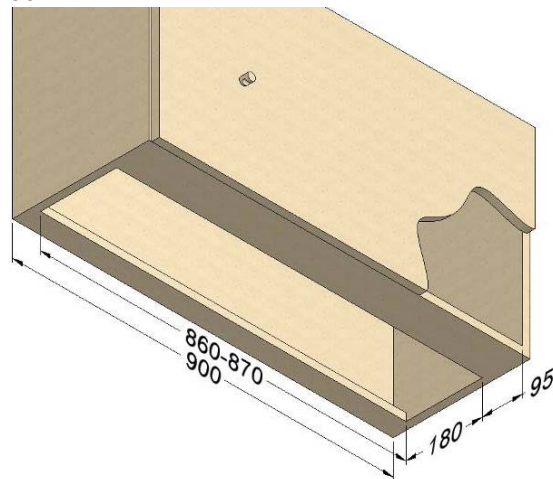

Plaatsen ophangbeugels

De 2 bijgeleverde ophangbeugels in de zijwand van de keukenkast schroeven door middel van 2 x 2 bolkopschroeven van 4,2 x 13 mm.

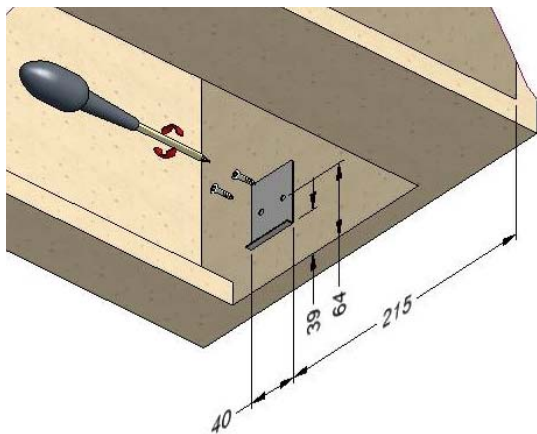

661

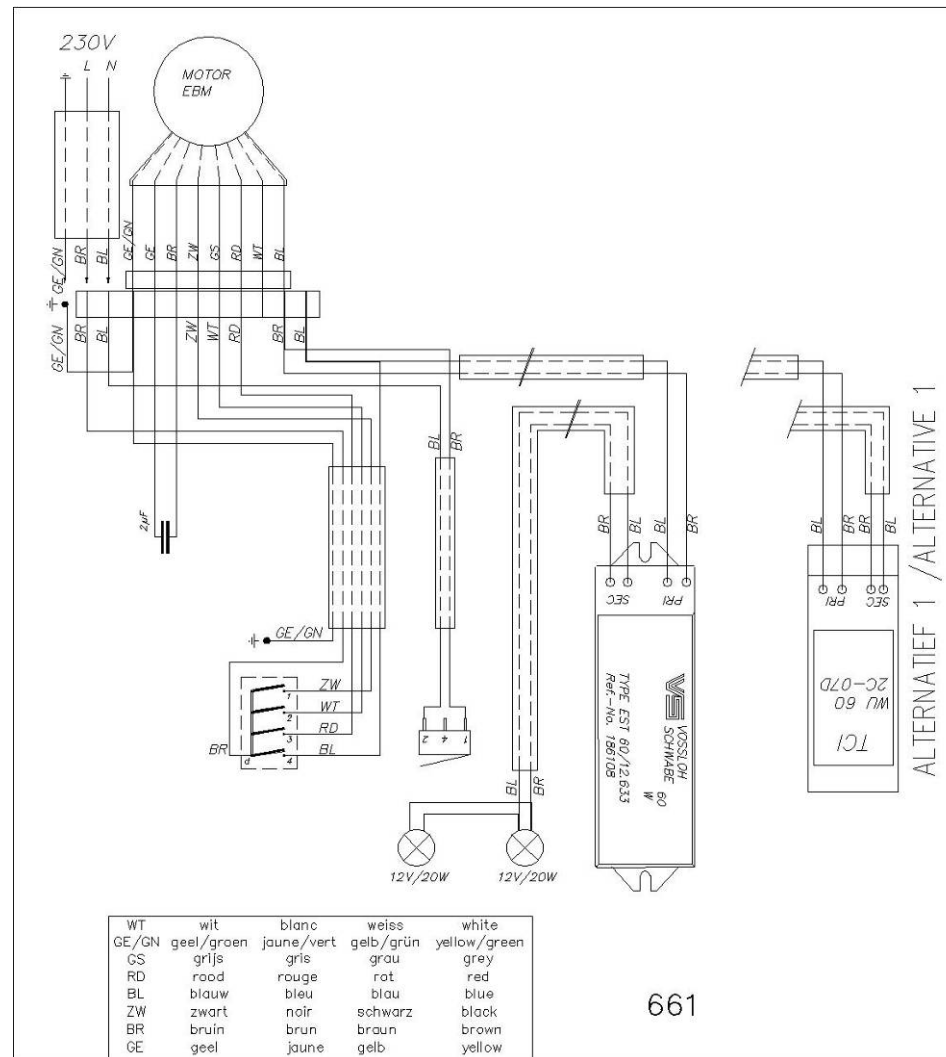

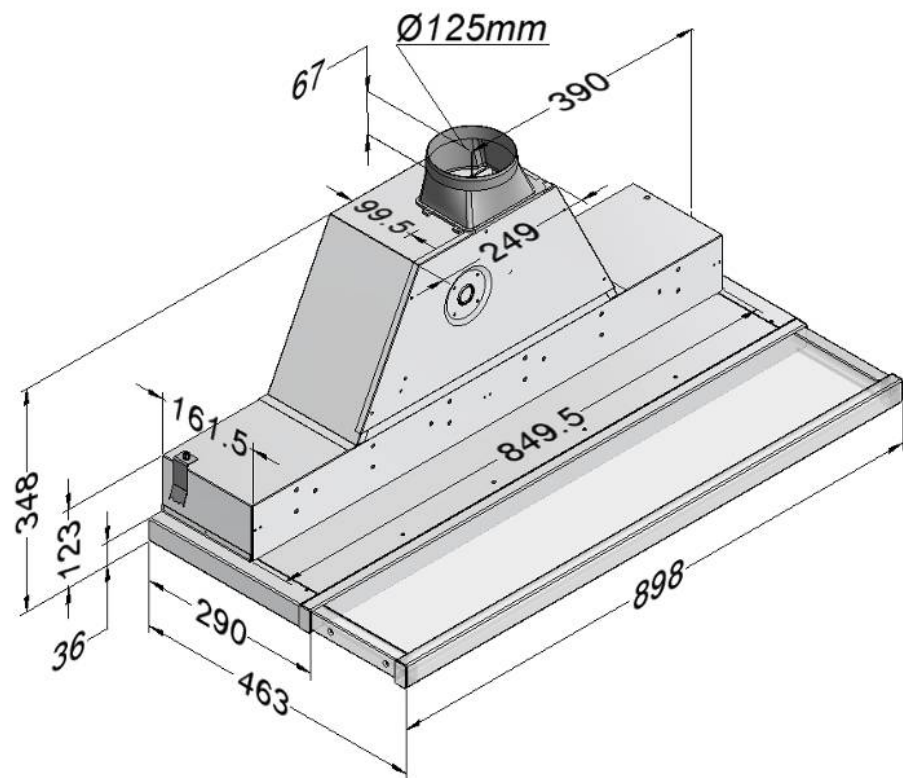

Bevestigen dampkap

Men kan de inbouw dampkap nu voorzichtig in de uitsparing van de kastbodem plaatsen. De ophangbeugels beletten dat de inbouw dampkap terug naar beneden komt en worden aangespannen om de dampkap stevig te bevestigen.

661

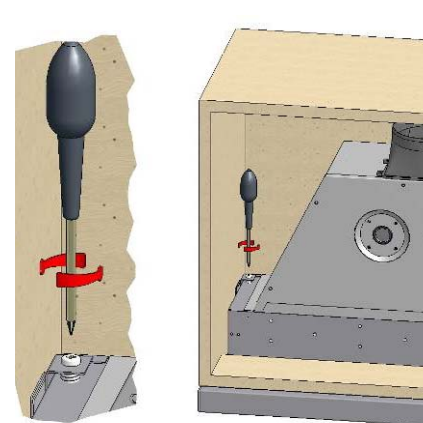

691

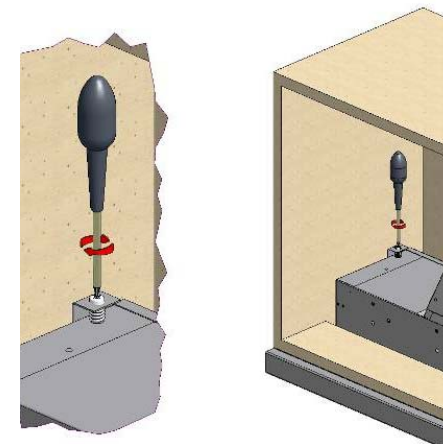

Na het uitschuiven van de lade bemerkt u de bevestigingsgaten waar de dampkap aan de bodem van de wandkast moet worden vastgeschroefd met houtschroeven 3,5 x 16 mm RVS (4 voor 661, 6 voor 691).

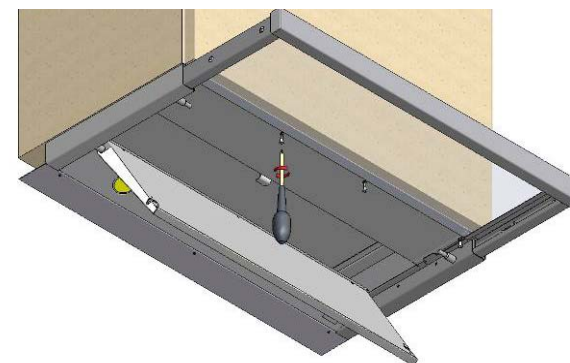

Monteren sierstrip

Naargelang de diepte van de wandkast monteert u al of niet de sierstrip. Dit is een gelakte sierlijst die u zodanig kan afsnijden dat deze op de muur aansluit. De sierstrip wordt bevestigd d.m.v. kleine schroeven 2,9 x 6,5 mm aan de rug van de dampkap.

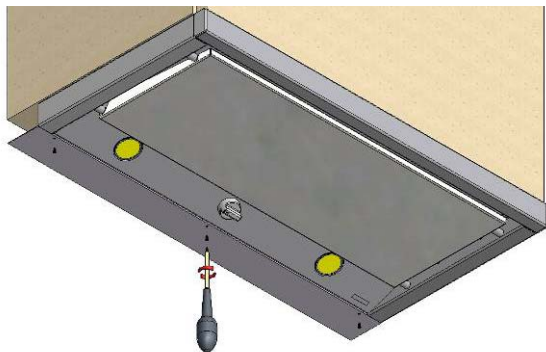

Vervangen van voorzijde

Indien u de inox voorzijde wenst te vervangen door een decoratieve voorzijde kan u dit als volgt doen :

Na het uitschuiven van de lade komen links en rechts, juist achter de voorzijde, twee schroeven vrij. Draai deze schroeven volledig uit zodat de voorzijde kan worden weggenomen.

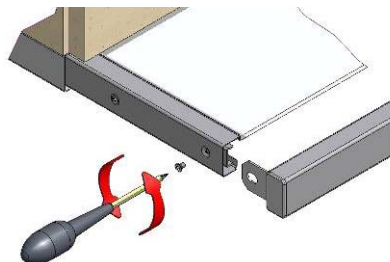

U kan nu een andere voorzijde monteren op de voorzijdehouder. Het geheel van voorzijde en voorzijdehouder kan u nu weer bevestigen door de schroeven volledig in te schroeven.

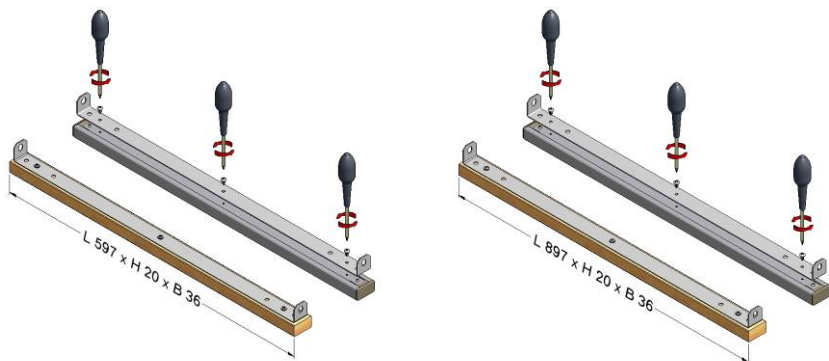

661

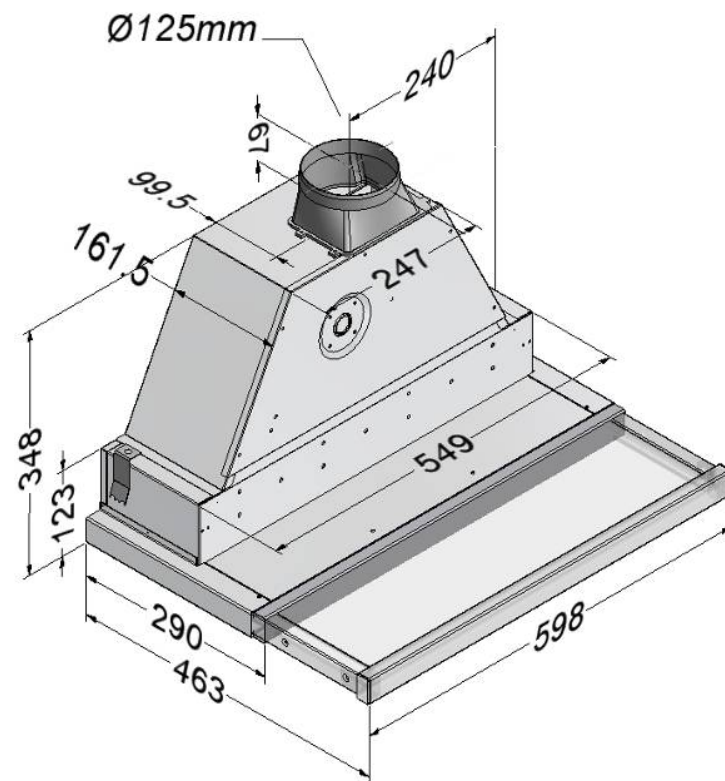

11. ERSATZ DER LAMPEN

Die Lampen abkühlen lassen. Vor Wartungsarbeiten an der Dunstabzugshaube ist diese spannungslos zu machen.

Ein Saugnapf ist mitgeliefert um der Lampe zu ersetzen.
Der Saugnapf auf die Lampe platzten und nach Sie ziehen.
Neue Lampe platzten mit dem Saugnapf.

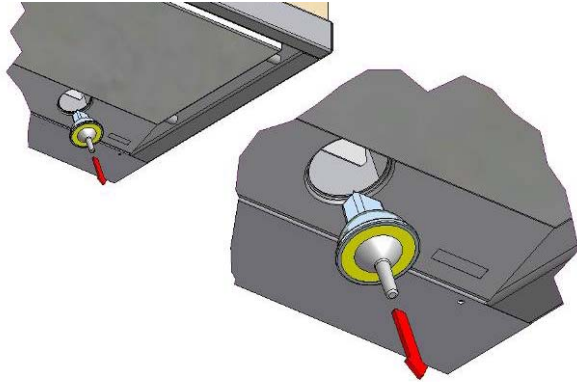

Die Haube 661 hat 2 Lampe (12V/20W/ Ø 35/GU4/38°), die Haube 691 hat 4 Lampe.
Gesamtverbrauch 661, Beleuchtung einbegriffen, ist 130 W.
Gesamtverbrauch 691, Beleuchtung einbegriffen, ist 170 W.

7. LUCHTAFVOER

De afvoer moet goed worden verzorgd! Elke vermindering in diameter of fout in afvoer zal de capaciteit verminderen en het geluidsniveau verhogen.

- Verminder de afvoerdiameter niet
- Ga met de afvoer zo vlug mogelijk en met zo weinig mogelijk bochten naar buiten
- Maak zachte bochten

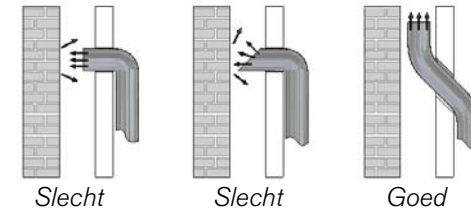

- Gebruik gladde, onbrandbare buizen
- Flexibele buizen maximaal uittrekken en op maat afsnijden
- Gebruik de ALU-folio kleefband 906.292 en klemband 906.291 voor luchtdichte verbindingen
- Gebruik Novy wanduitblaasklep 906.178
- Gebruik dakdoorvoer met voldoende capaciteit
- Er mag in geen geval worden aangesloten op een verwarmingsschouw, het moet een verluchtingsschouw zijn
- Platte buizen: oppervlakte platte buis moet even groot zijn $\text{Ø } 125 \text{ mm} = 123 \text{ m}^2$
- Luchtaanvoer voorzien (aanvoeropening, rooster in raam of deur)

8. LUCHTTOEVOER

Bij gebruik van de afzuigkap dient er in de ruimte altijd een luchttoevoeropening aanwezig te zijn, waardoor verse lucht kan toestromen.
Hoe groot de keuken of de ruimte met open keuken ook is, er kan slechts zoveel lucht uit de ruimte worden afgezogen als dat er wordt toegevoerd.
Een te kleine of geen luchttoevoeropening zal de afzuigcapaciteit van de kap sterk verminderen en zal het geluid doen toenemen.

Door te weinig luchttoevoer kan terugslag ontstaan in andere aanwezige afvoerkanalen, zoals bijvoorbeeld via het rookafvoerkanaal van de open haard of andere verbrandingstoestellen.

Het aanvoeren van verse lucht kan geschieden door een raam of binnendeur enigszins te openen of door een toevoerrooster aan te brengen.

Bij gelijktijdig gebruik van de dampkap en toestellen gevoed met energie, anders dan elektrisch, mag de onderdruk in de ruimte niet groter zijn dan 4 Pa (= 0,04 mBar).

9. BEDIENING

Voor een goede werking dient de schuiflade in volledig open positie te staan.

Knopbediening:

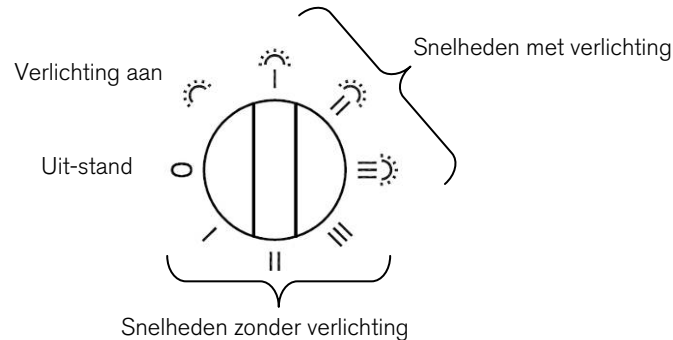

Om de dampkap in te schakelen kunt u de schuiflade naar u toe trekken. Om ze uit te schakelen duw ze in gesloten positie. De dampkap start volgens de instelling van de schakelaar.

10. VEILIGHEID

Om een goede werking te verzekeren is het evenwel nuttig de volgende tips in acht te nemen:

- Alleen onder voortdurend toezicht mag onder de dampkap gefrituurd worden.
- Flamberen onder de dampkap is in geen geval toegestaan.
- In geval van brand schakel altijd uw dampkap uit.
- Blus brandende vetten nooit met water, maar dek de pan af met een passend deksel of een blusdeken.

De keukendampen worden het meest doeltreffend verwijderd door:

- Inschakelen van de dampkap enkele minuten voor de aanvang van het koken.
- Uitschakelen van de dampkap ongeveer 10 minuten na het beëindigen van het koken.
- Vermijd elke tocht boven het kookvlak.
- Plaats uw kookgerei zodanig dat opwellende dampen onder het aanzuigoppervlak van de kap terechtkomen.
- Koken met inductie: Dampkap en kookplaat op laagst mogelijke intensiteit instellen tijdens het koken. Dit vermijdt overproductie van dampen en vorming van waterdruppels.

11. REINIGUNG

Reinigung des Fettfilters

Je nach Benutzungsdauer, aber mindestens alle 2 Wochen, soll die Fettfilter (2 Filter 691) herausgenommen und gereinigt werden.

Nach dem Ausziehen der Lade die Edelstahl Unterplatte nach unten ziehen, dann die Fettfilter an dem dafür vorgesehenen Griff herausziehen.

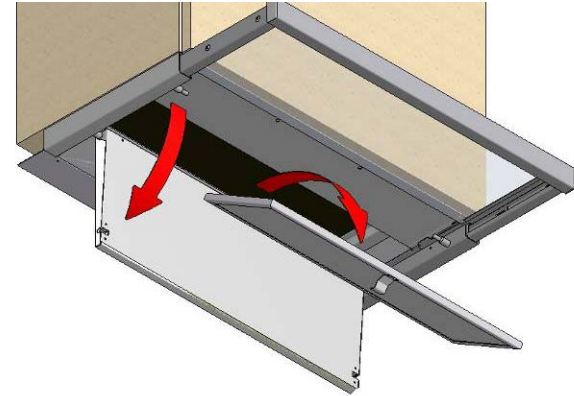

Der Filter in kochendem Wasser mit fettlösenden Reinigungsmitteln säubern. Nach der Reinigung der Filter abtropfen und trocknen lassen. Sie können der Filter auch in die Geschirrspülmaschine reinigen.

Wichtig! Bitte die Reinigungsanweisungen (siehe oben) genau nachfolgen, sonst kann eine starke Verschmutzung der Filter und demzufolge Feuergefahr entstehen.

Reinigung der Haube

Die Lampen abkühlen lassen.

Um die Haube zu reinigen, verwenden Sie einen feuchten Tuch und Reinigungsmittel. Zur Reinigung keinen Stahlwollschwamm verwenden. Nicht reinigen mit aggressiven und Chlorhaltende Produkte. Bleichwasser ist auch sehr schädlich für Edelstahl. Edelstahl flache pflegen mittels NOVY Inoxcleaner (906060).

9. BEDIENUNG

Beim Betrieb der Dunstabzugshaube müssen Sie die Schieblade an sich ziehen. Die Dunstabzugshaube arbeitet nach dem Prinzip des Bedienungsschalters mit den Knöpfen, die sich hinten auf der Abseugungsfläche befinden.

- A: Geschwindigkeiten mit Beleuchtung
- B: Geschwindigkeiten ohne Beleuchtung
- C: nur Beleuchtung

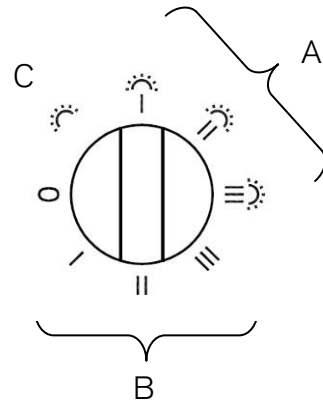

Bei Ausschieben von der Front schaltet das Licht wieder an und die Abseugung passiert zufolge den letzten eingeführten Stand auf dem Bedienungsschalter.

10. SICHERHEIT

- Nicht flambieren unter der Absaugfläche.
- Fritieren nur unten Aufsicht.
- Bei Brand die Haube ausschalten.
- Feuer nicht mit Wasser löschen. Abdecken mit ein Deckel, ein feuchten Tuch oder eine Decke.

Der Dunst wird wirkungsvoll entfernt durch:

- Einschalten der Dunstabzugshaube am Anfang des Kochens.
- Ausschalten der Dunstabzugshaube einige Minuten nach dem Ende des Kochens.
- Setzen Sie Kochtöpfe oder Bratpfannen mit aufwallenden Dampfen so auf das Kochfeld, daß diese unter der Absaugfläche kommen.
- Vermeiden Sie Zug zwischen Kochfeld und Absaugfläche.
- Sollten Ihre Fenster und Türen in der Küche besonders dicht schließen, öffnen Sie diese beim Betrieb der Dunstabzugshaube ein wenig, damit die angesaugte verbrauchte Luft durch Frischluft wieder ersetzt wird und kein Unterdruck in der Küche entsteht.

11. ONDERHOUD

Onderhoud van de vetfilter

In de dampkap bevindt zich een metalen vetfilter (2 model 691) die naargelang het gebruik en minstens 2 keer per maand dient gereinigd te worden.

Toegang tot de vetfilter: Na het uitschuiven van de lade de onderplaat gelijktijdig aan beide zijden naar beneden trekken. De vetfilter kunt u verwijderen door aan het haakje te trekken dat zich op de filter bevindt.

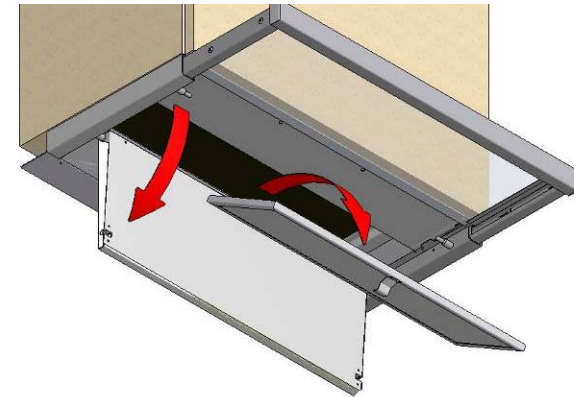

De filter kan als volgt gereinigd worden:

- In de vaatwasmachine.
- Handmatig: Dompel de filter in een oplossing van heet water en een ontvettend vloeibaar detergent. Spoel vervolgens de filter onder de kraan met heet water en laat ze daarna uitdrogen.

Belangrijk! Indien de bovenvermelde instructies niet worden uitgevoerd, ontstaat er door een te sterke vervuiling, kans op brandgevaar.

Onderhoud van de dampkap

De verlichting voldoende laten afkoelen alvorens de dampkap te reinigen. De dampkap kan worden gereinigd met vochtige doek en een mild reinigingsmiddel. Gebruik nooit agressieve, krassende of chloorhoudende producten. Bleekwater (Eau de Javel) is ook schadelijk voor roestvrij staal. Onderhoud van de roestvrijstalen oppervlaktes gebeurt best met NOVY Inocleaner (bestelnummer 906.060).

12. VERVANGING VAN DE LAMPEN

Voor iedere interventie dient het toestel elektrisch ontkoppeld te worden. De verlichting voldoende laten afkoelen.

Bijgeleverd vindt u een zuignapje voor het verwijderen van de lampen. Zuignapje op de lamp plaatsen en naar u toe trekken. Nieuwe lamp plaatsen dmv zuignap.

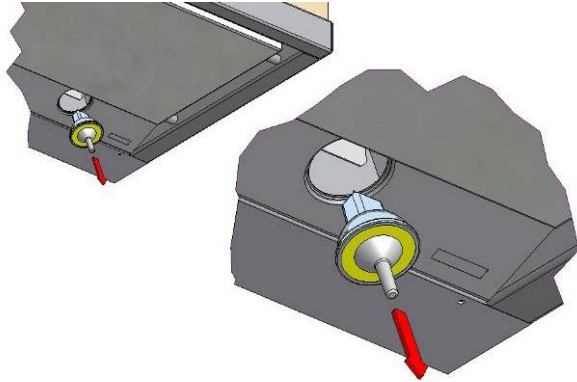

De dampkap 661 is voorzien van 2 lampen van het type 12V/20W/Ø35/GU4/38°, model 691 is voorzien van 4 lampen van hetzelfde type.
Totaal verbruik 661: 130 W met verlichting.
Totaal verbruik 691: 170 W met verlichting.

7. LUFTABFUHR

Der Abfluss soll gut gesichert werden! Je minder den Abfluß gebremst wird, desto größer ist der Debit und also auch der Nutzeffekt Ihrer Dunstabzugshaube.

- Verringern Sie die Auslaßsektion nicht
- Halten Sie den Abstand vom Abzugsrohr zur Dunstabzugshaube möglichst kurz
- Verwenden Sie nur glatte Rohre oder Leitungen aus unbrennbarem Material
- Scharfe Knie vermeiden

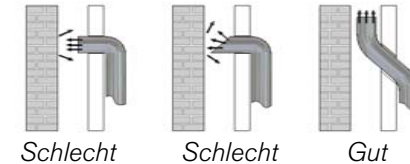

- Verwenden Sie für den Anschluss des Abzugsrohrs das ALU-Klebeband 906.292 und Schlauchschelle 906.291
- Wandaustrittsklappe NOVY 906.178 verwenden
- Der Anschluß darf nur an einen Abluftkamin, an den keine anderen Heizgeräte angeschlossen sind, erfolgen

8. LUFTZUFUHR

Beim Gebrauch der Dunstabzugshaube muss in jedem Fall eine Luftzufuhröffnung im Zimmer verfügbar sein wodurch frische Luft herangeführt werden kann. Wie gross Ihre Küche oder offene Küche auch ist, man kann nur die Menge Luft absaugen wie herangeführt wird.

Eine zu kleine oder keine Luftzufuhröffnung gibt eine wichtige Abnahme der Absaugkapazität und verursacht ein grössere Lautstärke.

Wenn es zu wenig Luftzufuhr gibt dann kann ein Luftzurückstau entstehen in anderen Abluftkanalen, wie z.B. via den Luftabfluss des offenen Kamins oder anderen Heizgeräten.

Für frische Luftzufuhr, bitte ein Fenster oder Innentür öffnen oder einen Zufuhrrost anbringen.

Beim gleichzeitigen Gebrauch der Haube mit Geräte, welche nicht elektrisch arbeiten, darf der Unterdruck im Zimmer nicht größer sein als 4 Pa (= 0,04 mBar).

Andern von Griffleiste

Wenn Sie die Vorderseite auswechseln möchten, durch eine Leiste die mit den Wandschrank Ihres Interieurs übereinstimmt können Sie dieses wie folgt:

Nach dem Ausziehen der Lade sehen Sie, links und rechts, hinter der Vorderseite die Schraube.

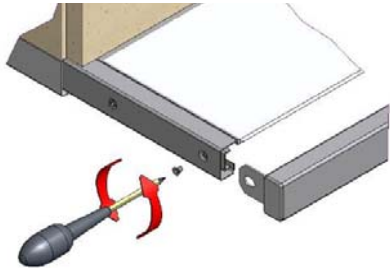

Drehen Sie die Schraube so daß man die Vorderseite abnehmen kann. Jetzt können sie die Leiste montieren.

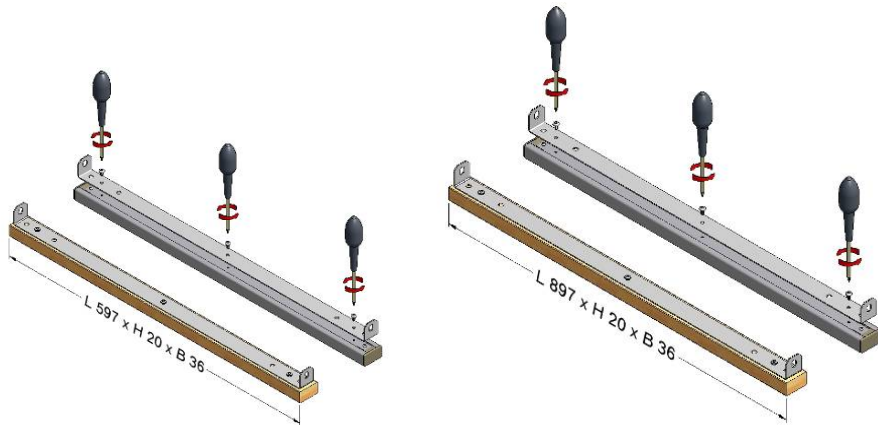

MODE D'EMPLOI

1. GENERAL

Votre hotte murale est un appareil performant et silencieux. Pour en obtenir le maximum de satisfaction, il est important de respecter les consignes d'installation. Sa mise en place doit être réalisée par un installateur qualifié. Le non respect de cette condition entraîne la suppression de la garantie constructeur et tout recours en cas d'accident.

2. FONCTIONNEMENT

Cette hotte est dotée de une puissante turbine centrifuge (capacité 350m³/h) qui absorbe les vapeurs à travers un filtre à graisses pour les évacuer ensuite à l'extérieur. L'évacuation se fait par le dessus de l'appareil sur une collerette de Ø 125 mm. Le carter en inox détermine les couloirs d'aspiration périphérique, ce qui assure un traitement efficace de toute la surface couverte par la hotte.

3. DIMENSIONS

Page 27 – 28

4. RACCORDEMENT ELECTRIQUE

Raccordement électrique sur le cordon avec fiche bipolaire + terre. L'intensité du courant figure sur la plaque signalétique. Utilisez une prise avec terre. La prise doit rester visible et accessible facilement. Le remplacement doit se faire par un installateur qualifié.

5. SCHEMA ELECTRIQUE

Page 29 – 30

6. MONTAGE DE LA HOTTE

La hotte à tiroir escamotable 661 s'intègre sous une armoire murale de 60 cm de large, la hotte à tiroir escamotable 691 s'intègre sous une armoire murale de 90 cm de large et s'adapte à tous les standards du marché de la cuisine.

Ayez soin de sortir du carton d'emballage les accessoires pour le montage.

La hotte doit être montée de telle sorte que l'avant du bandeau de tiroir fermé soit aligné avec les façades des meubles contigs.

Le corps vertical de la hotte n'occupe que le fond de l'armoire et l'espace resté libre derrière la porte peut être utilisé pour un rangement à épices ou de petites étagères.

Hauteur minimale d'implantation: 60 cm au-dessus d'une table de cuisson électrique, 65 cm au-dessus de brûleurs gaz et 75 cm au-dessus d'une table induction.

Découpe

La découpe d'encastrement sous l'armoire sera de 560-570 x 180 mm pour la 661 et de 860-870 x 180 mm pour la 691.

661

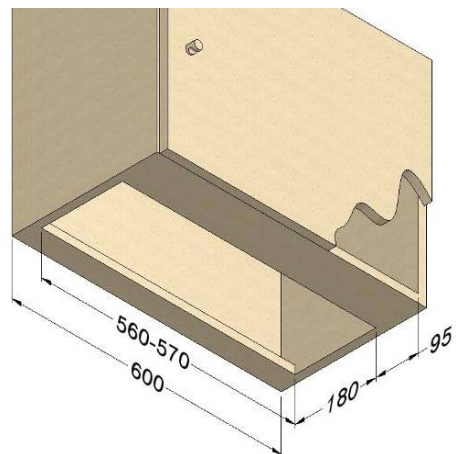

691

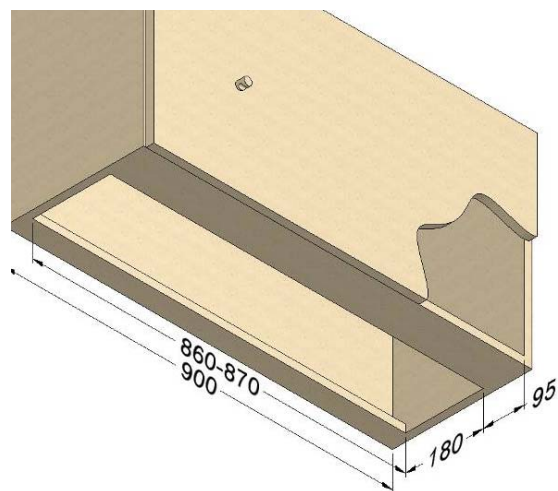

Fixation des étriers

Vissez les deux étriers pour suspension dans le côté latéral de l'armoire avec 2 x 2 vis 4,2 x 13 mm.

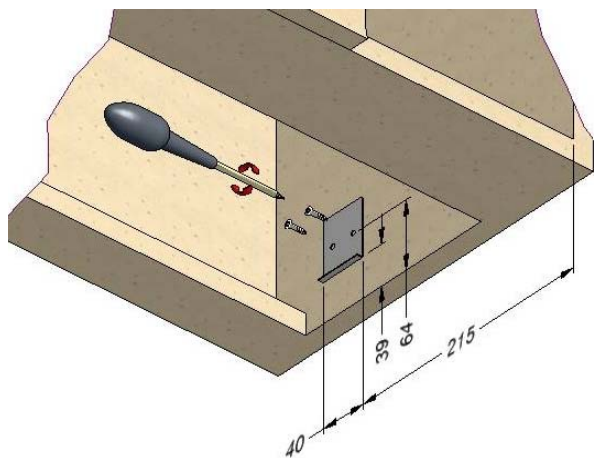

Haube montieren

Jetzt kann man die Dunstabzugshaube sorgfältig im Ausschnitt stellen. Die Rastfeder verhindern daß die Dunstabzugshaube herunter kommt und können anzieht werden um die Haube fest zu machen.

661

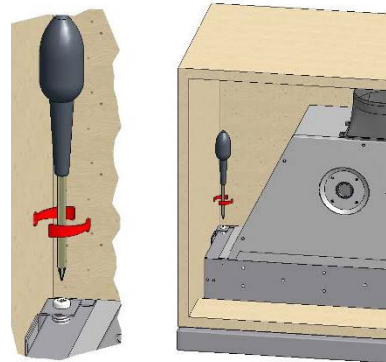

691

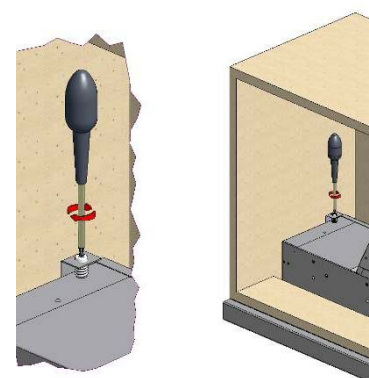

Nach dem Ausziehen der Lade bemerken Sie die Befestigungslöcher, wo die Dunstabzugshaube am Boden des Wandschrankes festgeschraubt werden kann mit 3,5 x 16 mm Edelstahl (4 für 661, 6 für 691).

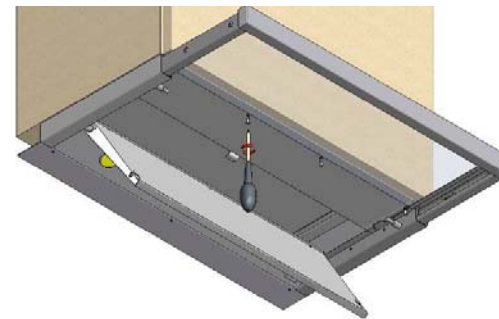

Der anschraubbare Kunststoffstreifen dient zum abdecken des Wandabstand-Spaltes. Der Kunststoffstreifen wird befestigt mittels Schrauben 2,9 x 6,5 mm an dem Rücken der Dunstabzugshaube.

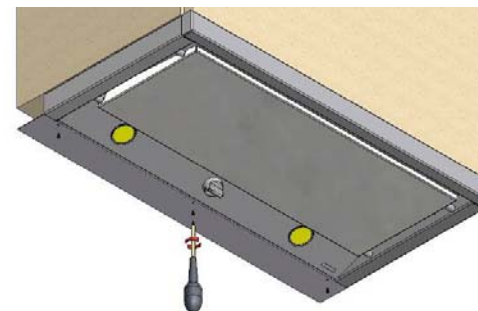

Ausschnitt

Die Dunstabzugshaube muß so montiert werden, daß die Vorderseite der Front sich im geschlossenen Zustand flächenbündig mit der Schranktür befindet.
Für die Montage der Dunstabzugshaube muß ein Ausschnitt von 560-570 x 180 mm für 661 und 860-870 x 180 mm für 691 im Boden des Wandschranks vorgesehen werden.

661

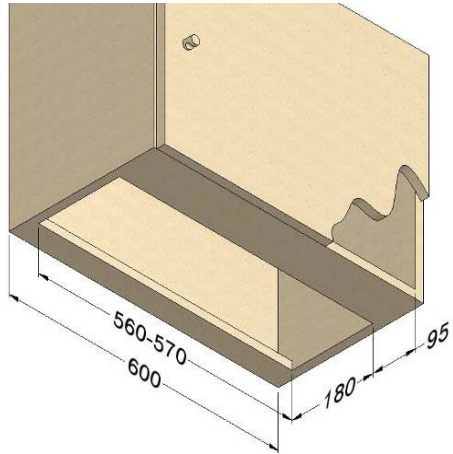

691

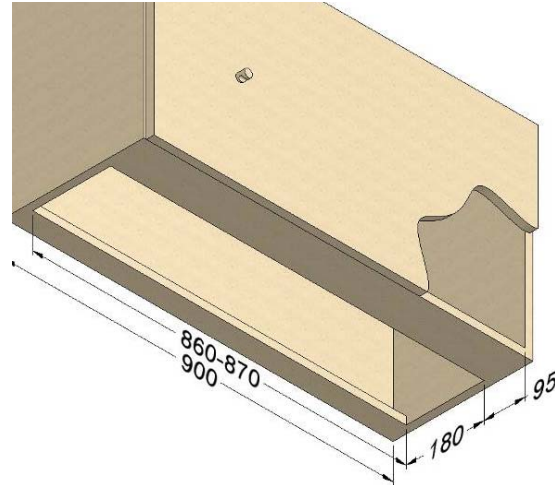

Aufhangbügel

Schrauben Sie die zwei mitgelieferten Aufhangbügel an der Seite der Küchenschrank mit 2 x 2 Schrauben 4,2 x 13 mm.

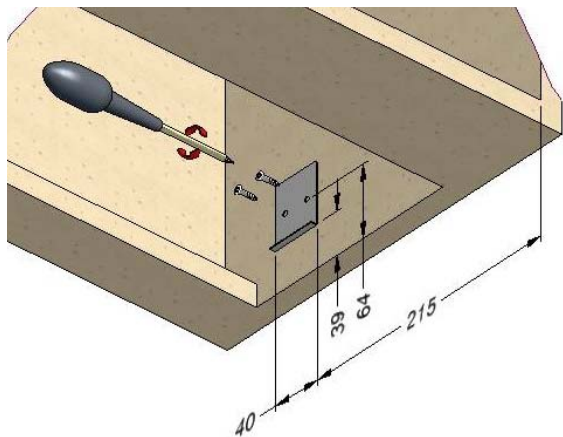

Montage de la hotte

La hotte à tiroir escamotable NOVY se fixe par deux clips latéraux à ressort qui maintiennent la hotte en position dans la découpe et qui se serrent pour une fixation définitive.

661

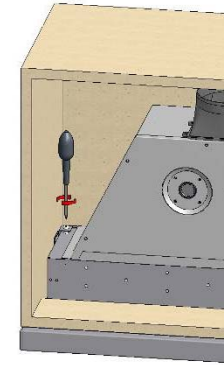
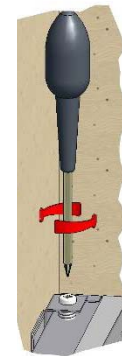

691

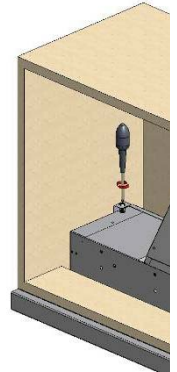

et par des fixations par vis 3,5 x 16 mm inox accessibles sous le devant de l'armoire porteuse lorsque le tiroir est en extension complète (4 vis 661 et 6 vis 691).

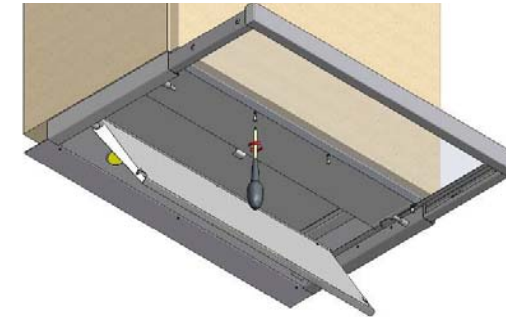

Un bandeau de jonction fourni permet de boucher l'intervalle entre le mur et le bas de la hotte. Ajuster en coupant à largeur désirée et fixer par vissage au fond par vis 2,9 x 6,5 mm (derrière les pivots charnières du carter en inox).

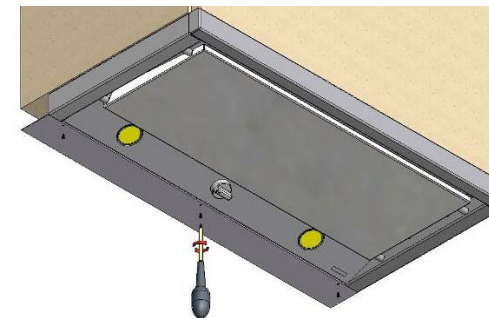

Remplacement du bandeau de façade

- deux petites vis cruciformes latérales voisines du bandeau permettent le dégagement vers l'avant de l'étrier porteur du bandeau

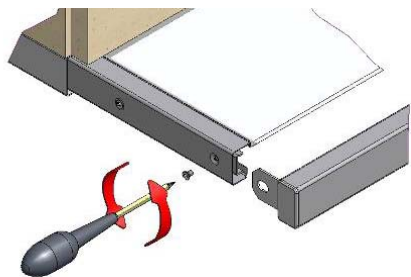

- quatre vis maintiennent le bandeau sur l'étrier : deux vis centrales servent des trous d'ajustage très larges et deux vis aux extrémités servent des trous très précis qui seront bloqués en dernier après l'ajustage du bandeau en ligne avec les façades.

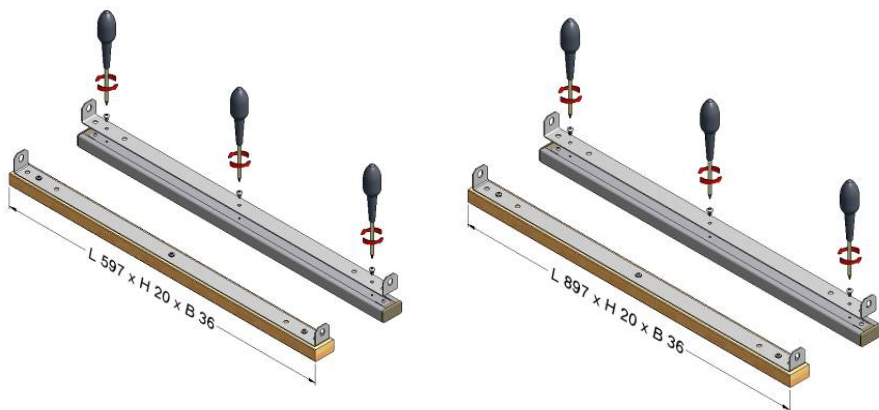

Dans l'ordre, procéder comme suit :

- ouvrez le tiroir
- déposez l'étrier avec son bandeau
- dévissez le bandeau à éliminer
- fixez le nouveau bandeau
- remontez l'étrier porteur du nouveau bandeau
- ouvrez en bascule le carter
- fermez le tiroir
- ajustez le bandeau en ligne avec les façades
- serrez les deux dernières vis et bloquez le tout, le tiroir restant fermé : le vissage est accessible par l'intérieur de la hotte lorsque le carter est ouvert.

GEBRAUCHSANLEITUNG

1. ALLGEMEINES

Diese Dunstabzugshaube ist zur Montage über einem Kochfeld bestimmt. Es ist wichtig, daß Sie Ihre Dunstabzugshaube entsprechend der nachfolgend aufgeführten Angaben installieren, da Sie nur so eine Höchstleistung erzielen können. Für Schäden, die durch nicht vorschriftmäßige oder unsachgemäße Anbringung verursacht werden, lehnt der Hersteller jegliche Haftung ab.

2. WIRKUNG

Die Novy Dunstabzugshaube ist mit einem leistungsstarken Abluftgebläse von 350 m³/S und einem Novy Geräusch-dämpfer ausgestattet. Die Dunstabzugshaube hat 1 Auslaß nach oben von Ø 125 mm.

Die Dunstabzugshaube arbeitet nach dem Prinzip der Randabsaugung, was einerseits eine Absaugung auf der ganzen Fläche gewährleistet und andererseits ergibt sich dadurch an den Rändern eine Maximalabsaugung, wodurch die gute Leistung dieser Haube erreicht wird.

3. MABZEICHNUNGEN

Seite 27 – 28

4. ELEKTRISCHER ANSCHLUß

Für den elektrischen Anschluß hat das Gerät einem Schutzkontakt-Stekker. Bauseits muß hierfür eine vorschriftmäßig installierte Schutzkontakt-Steckdose für Wechselstrom vorhanden sein. (Siehe auch die Angaben auf dem Typenschild) Die Steckdose muß sichtbar und gut erreichbar montiert sein.

5. ELEKTRISCHER SCHALTPLAN

Seite 29 – 30

6. MONTAGE

Die Dunstabzugshauben sind bestimmt für den Einbau unter einen Küchenschrank der eine Breite von 60 cm für 661, 90 cm für 691 (Normalmaß) hat.

Wenn sie die Verpackung von der Dunstabzugshaube entfernen, beachten Sie, daß das Montagematerial lose ist.

Die Dunstabzugshaube nimmt nur die untersten Hälfte des Schrankes ein. Den freien Raum können Sie als Schrank für Gewürze etc. benutzen.

Sorgen Sie dafür, daß zwischen der Unterseite der Dunstabzugshaube und der Kochstelle minimal 65 cm frei ist für Gas, 75 cm für Induktion und 60 cm für elektrisch.

12. REMPLACEMENT DES LAMPES

Avant toute intervention, débranchez la hotte du réseau électrique et laissez refroidir les lampes.

Le remplacement des lampes se fait à l'aide de la ventouse.

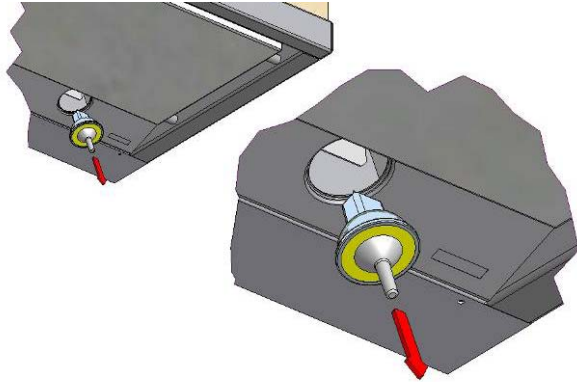

La hotte 661 est équipée de 2 lampes halogènes du type 12V/20W/Ø35/GU4/38°, la hotte 691 est équipé de 4 lampes du même type.

Consommation totale avec éclairage 661: 130 W.

Consommation totale avec éclairage 691: 170 W.

7. EVACUATION D'AIR

L'évacuation doit se faire soigneusement! Assurez-vous du libre débouché à l'air: tout étranglement du tuyau d'évacuation est contre indiqué pour assurer un résultat optimale de rendement et de niveau sonore.

- Ne jamais réduire la section du tuyau
- L'évacuation doit être la plus courte et la plus directe possible
- Faire des coudes doux

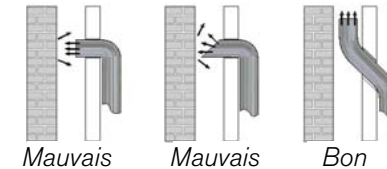

- Utiliser des tuyaux lisses, ininflammables
- Etirer les tuyaux extensibles et couper sur mesure
- Veiller à ce que votre raccordement soit hermétique : utiliser l'adhésif alu 906.292 et collier de serrage 906.291
- Utiliser NOVY clapet de façade 906.178
- Utiliser une sortie toiture avec une capacité suffisante
- N'utilisez jamais un conduit déjà en service pour une autre fonction, seul raccordement sur un conduit d'aération est possible
- Tuyaux rectangulaires : la surface du tuyau rond et rectangulaire doit correspondre $\text{Ø } 125 \text{ mm} = 123 \text{ m}^2$
- Prévoir ventilation (conduit d'aération, grille dans porte ou fenêtre)

8. ARRIVEE D'AIR

Quelles que soient les dimensions de votre cuisine, votre hotte ne peut évacuer que l'équivalent de l'air de remplacement que vous laissez entrer dans la pièce. C'est pourquoi, lors de l'utilisation de la hotte, il est important que de l'air frais puisse entrer dans la cuisine par une grille d'aération haute ou basse ou par une porte ou une fenêtre entrouverte.

En cas d'entrée d'air insuffisante, une dépression peut apparaître dans les conduits de chauffage, par exemple feu ouvert, chaudière.

Lors de l'emploi simultané de la hotte et d'appareils utilisant une énergie autre que l'électricité (gaz, charbon) la dépression dans la cuisine ne peut pas dépasser 4 Pa (= 0,04 mBar).

9. COMMANDE

Pendant l'utilisation le tiroir doit être étiré au maximum.

La hotte à tiroir NOVY dispose d'un interrupteur général solidaire de l'ouverture ou de la fermeture du tiroir. A la réouverture du tiroir, l'appareil reprendra son service sur la programmation qu'il assurait précédemment.

Bouton rotatif :

- A : ventilation avec lumière
- B : ventilation sans lumière
- C : éclairage

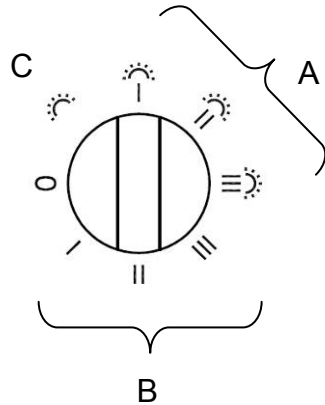

10. SECURITE

Pour un fonctionnement rationnel, il est conseillé de prendre en considération les notions suivantes :

- Il est strictement interdit de flamber sous la hotte.
- Ne jamais laisser votre friteuse sans surveillance.
- En cas de feu éteindre la hotte.
- Ne jamais éteindre des graisses ou huiles brûlantes avec de l'eau. Couvrez la casserole avec un couvercle ou une couverture (humide).

Pour une bonne efficacité, il est conseillé :

- De mettre la hotte en marche quelques minutes avant le début de la cuisson.
- De l'arrêter 10 minutes après la fin de la cuisson.
- D'éviter des courants d'air au-dessus du plan de cuisson.
- De placer les casseroles de façon que les buées ne sortent pas du plan inférieur de votre hotte.
- Cuisson sur induction : utiliser la taque et la hotte sur les niveaux le plus bas possible pour éviter la formation excessive de buées.

11. ENTRETIEN

Filtre à graisse

La hotte est équipée d'un filtre 100% métallique (2 filtres modèle 691). Suivant la fréquence d'utilisation et au moins 2 fois par mois le filtre doit être enlevé et nettoyé.

Ouvrez le tiroir. Le filtre est accessible par l'ouverture en bascule du carter. Pour ouvrir, tirer le carter vers le bas, côté ressorts de fermeture. Décrochez le filtre en tirant vers le bas par la languette et dégager vers l'avant.

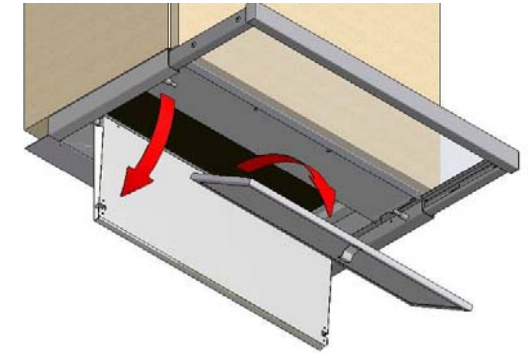

Nettoyage :

- Dans le lave-vaisselle
- Préparer dans l'évier de l'eau chaude additionnée d'un détergent liquide. Laisser tremper le filtre et le nettoyer pour en éliminer toutes les particules. Rincer et contrôler la propreté par mirage à contre-jour. Egoutter, sécher et remettre en place. Ne pas utiliser de poudre non dissoute.

Important ! Un filtre trop chargé dégorge et peut présenter un risque d'incendie. Ne négligez jamais le nettoyage périodique.

La carrosserie

Avant toute intervention, laisser refroidir les lampes suffisamment.

L'extérieur de la hotte se nettoie avec un chiffon humide et un détergent doux. Ne pas utiliser des produits agressifs, abrasifs ou chlorés. L'utilisation de l'eau de javel est également à proscrire.

Entretien des surfaces en inox avec NOVY Inocleaner (906060).