

NOVY®

Novy nv behoudt zich het recht voor te allen tijde en zonder voorbehoud de constructie en de prijzen van zijn producten te wijzigen.

Novy sa se réserve le droit de modifier de tout temps et sans préavis la construction et les prix de ses produits.

Novy AG behalt sich das Recht vor, zu jeder Zeit und ohne Vorbehalt, die Konstruktion und die Preise ihrer Produkte zu ändern.

NOVY nv
Noordlaan 6,
B - 8520 KUURNE
Tel. 056/36.51.00 - Fax. 056/35.32.51
E-mail : novy@novy.be
E-mail : novy@novy.com

NL	p. 3 – 7
F	p. 8 – 11
D	p. 12 - 15

736/1	inox/Edelstahl	1 motor/moteur/Motor	60 cm
706/1	wit/blanc/weiß	1 motor/moteur/Motor	60 cm
739/1	inox/Edelstahl	1 motor/moteur/Motor	90 cm
709/1	wit/blanc/weiß	1 motor/moteur/Motor	90 cm
749/1	inox/Edelstahl	2 motoren/moteurs/Motor	90 cm
750/1	inox/Edelstahl	2 motoren/moteurs/Motor	100 cm

GEBRUIKSAANWIJZING

1. INSTALLATIE

Het is uitermate belangrijk dat uw nieuwe dampkap zodanig geïnstalleerd wordt, dat deze haar maximum vermogen kan ontwikkelen wat luchtdebiet betreft.

In principe dient de uitlaat zo kort en zo groot mogelijk van sectie gehouden te worden. Sluit daarom een buis aan die een binnen- diameter heeft van 125 mm.

Let ook op het andere eind van de uitlaat. Verminder de uitlaatsectie niet door een te kleine of te weinig doorlatende muurrooster of iets dergelijks. Hoe minder de afvoer geremd wordt, hoe groter het debiet en aldus het nuttige effect van uw dampkap.

2. MONTAGE

Wanneer u de verpakking van de inbouwdampkap verwijdert, dient u erop te letten dat de montagematerialen los bij verpakt zijn.

De NOVY dampkap kan u rechtstreeks aan de muur hangen door middel van de bijgeleverde Z-rail. Boor op de gepaste plaats gaten in de muur met een steenboor van 8 mm. Bevestig hierin de nylon pluggen en schroef vervolgens de rail stevig vast met de bijgeleverde schroeven. Hang tenslotte de dampkap op. Om de dampkap onderaan een hangkast te monteren dient er een uitsparing voorzien te worden, alsook de gaten Ø 8 (volgens de afmetingen van figuur 7, 8, 10 of 11). Bijgeleverde bouten M5 kunnen dan met rondsels, door de kast in de clipsmoeren geschroefd worden, die zich in de bovenzijde van de kap bevinden, een uitsparing.

Zorg ervoor dat tussen de onderkant van de dampkap en het kookvlak min. 60 cm voor elektrisch, 65 cm voor gas en 75 cm voor inductie vrij is. Het is belangrijk dat het apparaat goed horizontaal is geplaatst.

3. AANSLUITING VOOR LUCHTAFVOER

De aansluiting gebeurt naar boven op een ronde buis van 125 mm diameter voor de types met enkele motor en 150 mm diameter voor de types met 2 motoren.

Indien u de uitlaat op een schouw wilt aansluiten, monteert u best de buis zoals op de figuur hieronder.

Let erop dat dit een verluchtingsschouw is. Er mag in geen geval worden aangesloten op een verwarmingsschouw.

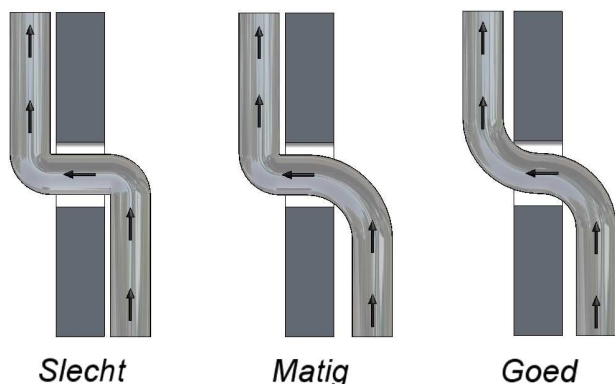

Verminder de uitlaatsectie niet door een te kleine of te weinig doorlatende muurrooster of dergelijke, want hoe minder de afvoer geremd wordt, hoe groter het nuttige effect van uw dampkap.

De hiervoor vermelde instructies i.v.m. de luchtafvoer zijn opgesteld volgens de voorschriften van de bevoegde overheid en moeten dus nageleefd worden.

4. ELEKTRISCHE AANSLUITING

Stroomsterkte en verbruik zijn aangegeven op het specificatieplaatje. Zorg ervoor dat de stekker wordt aangesloten op een van aarding voorziene stekkerdoos. De stekker moet zichtbaar en goed bereikbaar gemonteerd zijn.

14. ELEKTRISCH SCHEMA 700/1 - SERIE 2 MOTOREN SCHEMA ELECTRIQUE 700/1 - SERIE 2 TURBINES ELEKTRISCHER SCHALTPLAN 2 MOTOR

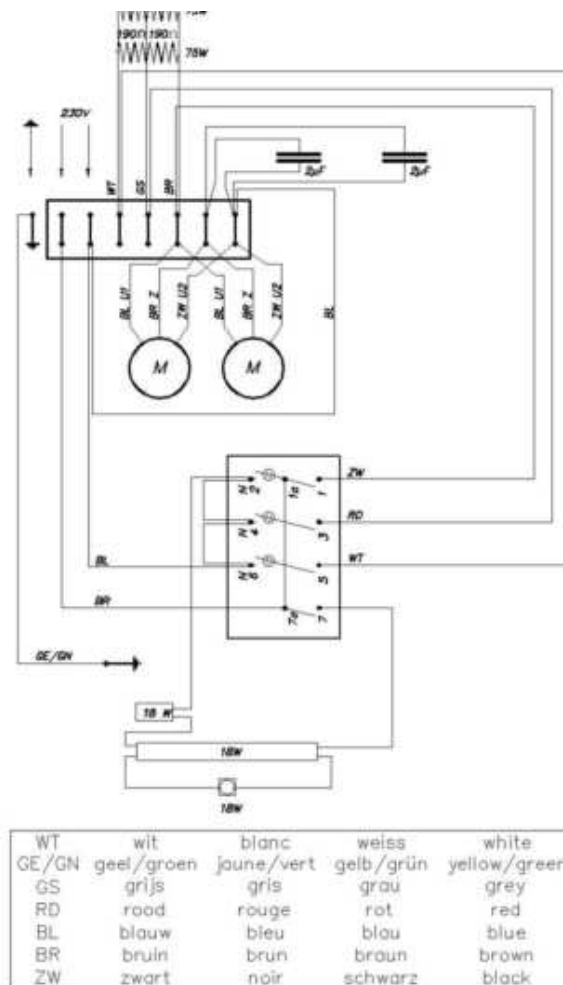

7. ONDERHOUD

Bij het verpakken zit de vetfilter stevig vast aan de veren. Om de volgende montages te vergemakkelijken, volstaat het de veren lichtjes naar de binnenkant van de filter te verbuigen.

Een sterk vervuilde vetfilter belast de motor extra zwaar. Naargelang het gebruik en **MINSTENS OM DE MAAND**, dient u de vetfilter uit te nemen en te reinigen. Deze kunt u bereiken door de onderplaat aan de voorzijde open te klappen.

Reiniging van de filter:

- a) In de vaatwasmachine
- b) Handmatig:
Dompel de filter in een oplossing van kokend water waarbij een detergent is toegevoegd.

Laat de filter drogen voor het herplaatsen.

Belangrijk !

Indien de bovenvermelde instructies niet worden opgevolgd, ontstaat er door een te sterke vervuiling kans op brandgevaar.

Om de gelakte delen te reinigen, gebruikt u een lichte zeepoplossing, doch in geen geval schuurpoeder.

De inox dampkap kan worden gereinigd met vochtige doek en een mild reinigingsmiddel. Gebruik nooit agressieve, krassende of chloorhoudende producten of bleekwater (Eau de javel).

Onderhoud van de inox oppervlaktes gebeurt best door middel van NOVY Inoxcleaner (bestelnummer 906.060).

De motor van de dampkap heeft geen smering noch onderhoud.

8. VERVANGING VAN DE LAMP

Druk het glas samen met de glashouder (rail) omhoog gedrukt en draai de gekartelde schroeven enkele toeren los. Blijf het glas vasthouden terwijl u de glashouder (rail) wegneemt.

Schuif het glas naar achteren, om het te verwijderen.

Voor de 706/1 en 736/1 is de lamp van het type TL 15 Watt, voor de dampkappen 709/1, 739/1, 749/1 en 750/1 TL 18 Watt.

Startertype : 4 - 80 W

12. INBOUWAFMETINGEN 750/1 DIMENSIONS D'ENCASTREMENT 750/1 MAßZEICHNUNG DER DUNSTABZUGSHAUBE 750/1

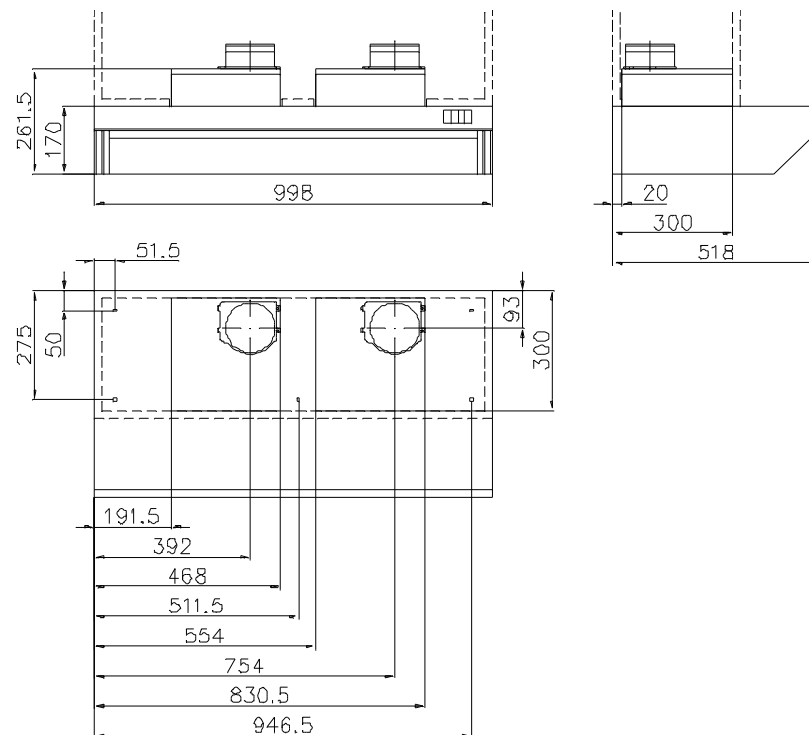

11. INBOUWAFMETINGEN 749/1
DIMENSIONS D'ENCASTREMENT 749/1
MAßZEICHNUNG DER DUNSTABZUGSHAUBE 749/1

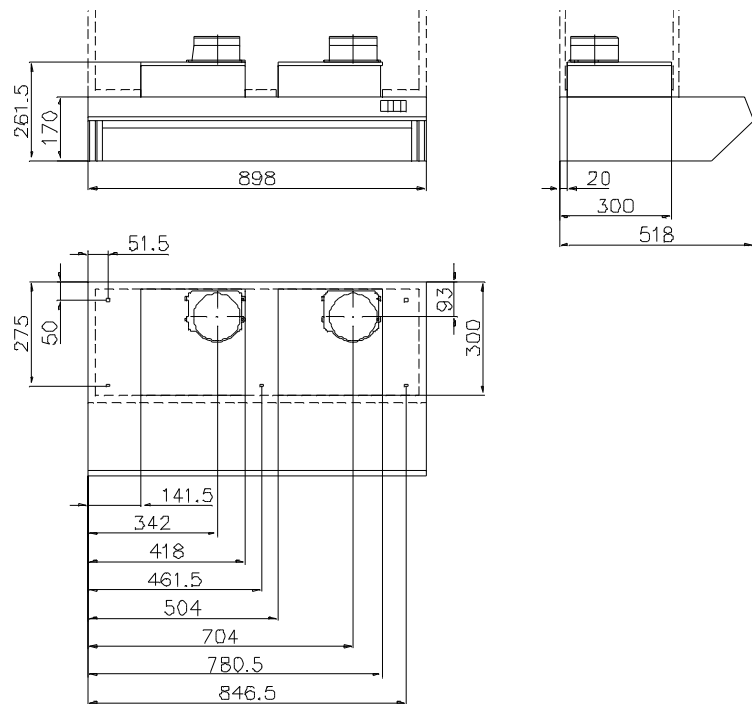

9. INBOUWAFMETINGEN

Zie pag. 16 – 19.

10. ELECTRISCH SCHEMA

Zie pag. 20 – 21.

MODE D'EMPLOI

1. INSTALLATION

Afin que votre hotte développe toutes ses qualités de silence et de performance, sa mise en place doit être réalisée par un installateur qualifié.

Le non-respect de cette condition entraîne la suppression de la garantie constructeur et tout recours en cas d'accident.

2. MONTAGE

Prenez soin de sortir les pièces accessoires du carton d'emballage pour le montage.

La hotte peut être suspendue au mur avec le rail Z fourni. Forez les trous aux bons endroits avec une mèche de 8 mm. Placez ensuite les chevilles en nylon et vissez le rail solidement. Accrochez enfin la hotte.

Pour visser la hotte au fond d'une armoire, prévoyez une découpe pour l'amortisseur de bruit et forez les trous $\varnothing 8$ (selon les dimensions de la fig. 7, 8, 10 ou 11) dans l'armoire.

Les boulons M5 et rondelles ci-joint, peuvent être vissés dans la hotte par intermédiaire des écrous, situés au-dessus de la hotte.

Veillez à ce que le dessous de la hotte se trouve à une distance minimale de 60 cm au-dessus d'une table de cuisson électrique, de 65 cm au-dessus des brûleurs à gaz et 75 cm au-dessus d'une taque à induction.

10. INBOUWAFMETINGEN 709/1 en 739/1 DIMENSIONS D'ENCASTREMENT 709/1 et 739/1 MAßZEICHNUNG DER DUNSTABZUGSHAUBE 709/1, 739/1

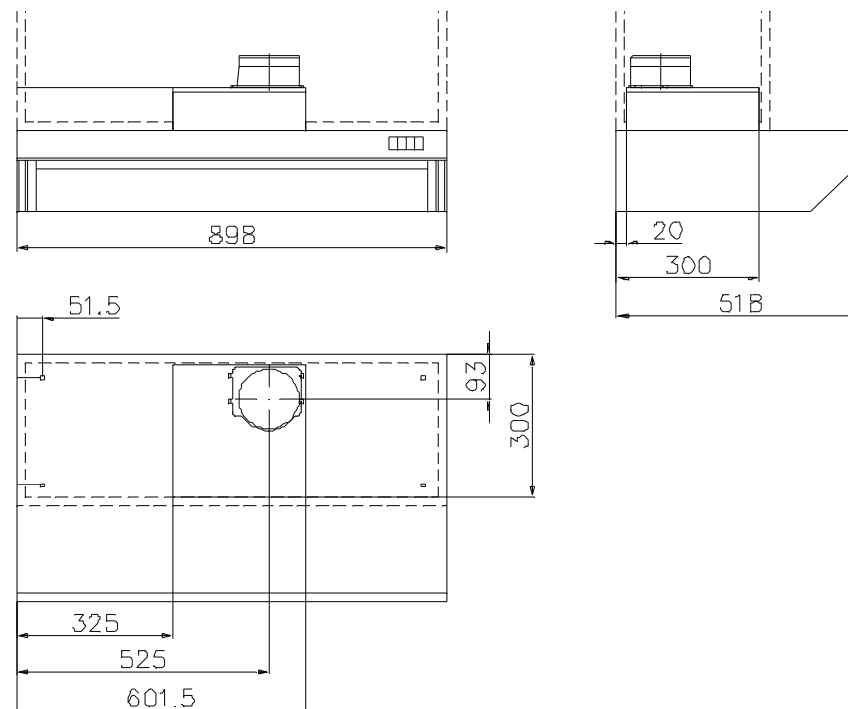

9. INBOUWAFMETINGEN 706/1 en 736/1
DIMENSIONS D'ENCASTREMENT 706/1 et 736/1
MAßZEICHNUNG DER DUNSTABZUGSHAUBE 706/1, 736/1

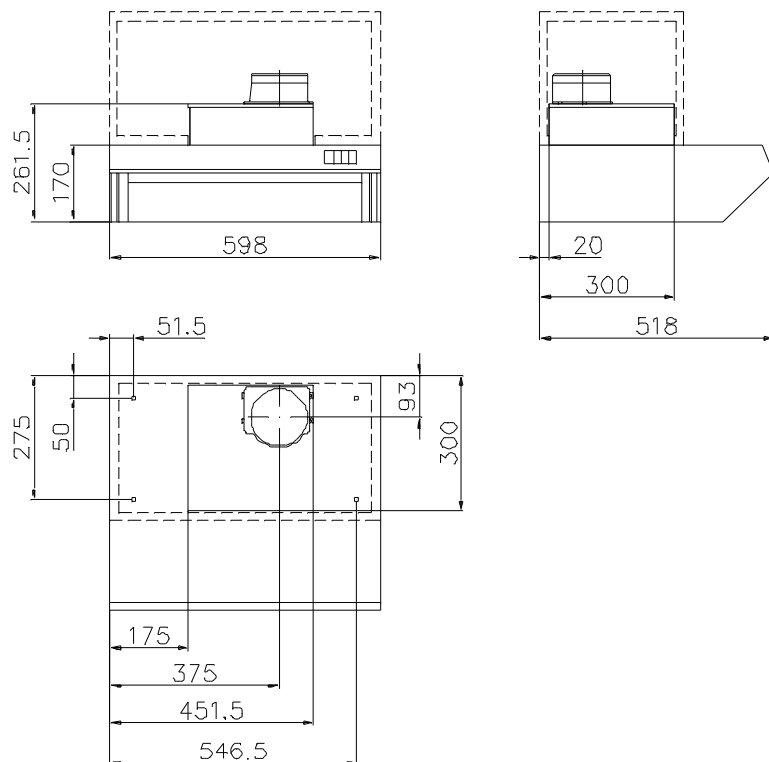

3. RACCORDEMENT

L'évacuation se fait par le dessus de l'appareil sur une collerette de \varnothing 125 mm pour tous les modèles, exceptés 749/1 et 750/1 (2 sorties supérieures \varnothing 125 mm).

Attention!

Raccordement impératif sur tubage(s) \varnothing 125 minimum. N'utilisez jamais un conduit déjà en service pour une autre fonction (conduit de chauffage, ventilation mécanique contrôlée).

L'évacuation doit être la plus courte et la plus directe possible. Veillez à ce que votre raccordement soit hermétique (utilisez les colliers de serrage NOVY 906.290 \varnothing 125 ou du ruban adhésif 906.292)

En cas de raccordement sur un conduit existant, dirigez le flux d'air vers le haut (voir figure ci après).

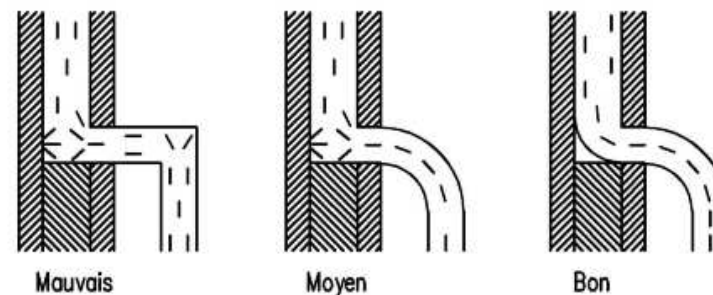

Assurez-vous du libre débouché à l'extérieur: tout étranglement, rétréci, chapeau de toiture, grillage est contre indiqué.

4. BRANCHEMENT ELECTRIQUE

L'intensité du courant figure sur la plaque signalétique de la hotte. N'oubliez pas le raccordement à la terre.

SCHEMA ELECTRIQUE

Voir page 20 – 21.

5. FONCTIONNEMENT

Cette hotte est dotée d'une puissante turbine centrifuge (2 sur les modèles 749/1 et 750/1) qui absorbe les vapeurs à travers un ou des filtre(s) à graisses pour les évacuer ensuite vers l'extérieur.

Un amortisseur de bruit intégré fait partie de votre hotte. Ce Silencieux trait tout particulièrement les fréquences aiguës et médium, les plus gênantes pour l'oreille.

Le carter central en inox détermine des couloirs d'aspiration périphériques, ce qui assure un traitement efficace de toute la zone couverte par la hotte.

Important !

Pour un fonctionnement rationnel, il est conseillé de prendre en considération les notions suivantes:

- Placez les casseroles de façon que les buées ne sortent pas du plan inférieur de votre hotte.
- Evitez les courants d'air au-dessus du plan de cuisson.
- Quelles que soient les dimensions de votre cuisine, votre hotte ne peut évacuer que l'équivalent de l'air de remplacement que vous laissez entrer dans la pièce. S'il n'y a pas ou peu d'air qui entre, votre appareil ne fonctionnera pas comme il faut. C'est pourquoi, il est conseillé de laisser une porte ou une fenêtre entrouverte.
- Soyez attentif quand vous faites des fritures sous la hotte. Ne laissez jamais votre friteuse sans surveillance.
- Il est strictement interdit de flamber sous la hotte.

6. MISE EN SERVICE

L'interrupteur comporte 4 touches, dont 3 avec lampe témoin

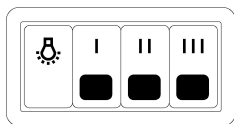

- III grande vitesse
- II vitesse moyenne
- I petite vitesse
- ☹️ éclairage

8. ERSATZ DER TL-LAMPE

Falls die Lampe defekt ist können Sie diese ersetzen wie folgt:
Zwei Schrauben losmachen der Glasplatte und so können Sie die unterplatte entfernen.

Für die 706/1 und 736/1 ist die Lampe der Typ 15 Watt, für die andere Dunstabzugshauben 709/1, 739/1, 749/1 und 750/1 : 18 Watt.

MAßZEICHNUNG DER DUNSTABZUGSHAUBE

Seite 16 – 19.

ELEKTRISCHER SCHALTPLAN

Seite 20 – 21.

6. BEDIENUNG

Der Bedienungsschalter hält 4 Knöpfe:

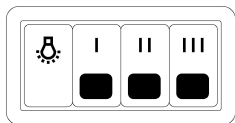

- III starke Absaugung
- II normale Absaugung
- I leichte Absaugung
- ☉ Beleuchtung

7. REINIGUNG

Je nach Benutzungsdauer, mindestens aber alle 4 Wochen, sollen die Fettfilter herausgenommen und gereinigt werden.

Das Filter wird in die Geschirrspülmaschine reinigen oder in kochendem Wasser mit fettlösenden Reinigungsmitteln gesäubert.

Nach der Reinigung das Filter abtropfen und trocknen lassen.

WICHTIG ! Wenn Sie den Instruktionen nicht folgen, so besteht die Möglichkeit auf Feuergefahr durch die Verunreinigung des Filters !

Die Außenseite reinigen Sie mit einem feuchten Tuch und Detergent.

Zur Reinigung keinen Stahlwollschwamm verwenden.

Edelstahl Nicht reinigen mit aggressiven und chlorhaltende Produkte. Bleichwasser ist auch sehr schädlich für Edelstahl.

Edelstahl Oberfläche pflegen mit Novy Inoxcleaner (906.060).

Der Motor der Dunstabzugshaube braucht keine Schmiere noch Unterhalt.

7. ENTRETIEN

Au déballage, le filtre est fermement verrouillé par ses ergots pour éviter un décrochage durant le transport. Pour faciliter les démontages ultérieurs, il suffit de pousser légèrement les ergots vers le centre du filtre pour adoucir le verrouillage.

Selon la fréquence d'utilisation et au moins UNE FOIS PAR MOIS, le filtre à graisse doit être enlevé et nettoyé.

Il se dégage par l'ouverture en bascule du carter pivotant.

Nettoyage :

a) Dans le lave-vaisselle

b) Préparez dans l'évier trois doigts d'eau bouillante additionnée d'un détergent.

Laissez tremper le filtre pendant quelques minutes et nettoyez-le pour en éliminer toutes les particules.

Rincez-le et contrôlez la propreté par mirage à contre-jour. Egouttez, séchez et remettez en place.

Attention !

Un filtre trop chargé dégorge et peut présenter un risque d'incendie. Ne négligez jamais le nettoyage périodique.

Traitez les surfaces laquées et le diffuseur lumière avec un savonnage tiède. Ne pas utiliser de poudre non dissoute.

Les surfaces en inox se nettoient avec un chiffon humide et un détergent doux . Ne pas utiliser de produits agressifs, abrasifs ou chlorés. L'utilisation de l'eau de javel est également à proscrire.

L'entretien des surfaces en inox se fait de préférence avec NOVY Inoxcleaner (référence 906.060).

8. RENOUELEMENT DE L'ECLAIRAGE

Poussez le verre avec son rail vers le haut et desserrez les vis de quelques tours.

Sans lâcher le verre, retirez le rail vers le bas.

Ensuite, glissez le verre vers l'arrière pour le sortir.

La lampe est du type TL 15 Watt pour 706/1 et 736/1, pour les hottes 709/1 et 739/1, 749/1 et 750/1, TL 18 Watt.

Type du starter : 4 - 80 W

9. DIMENSIONS D'ENCASTREMENT

Voir page 16 – 19.

GEBRAUCHSANLEITUNG

1. INSTALLATION

Es ist wichtig, dass Sie Ihre Dunstabzugshaube entsprechend der nachfolgend aufgeführten Angaben installieren, da Sie nur so eine Höchstleistung erzielen können.

Grundsätzlich dient das Auslaß so kurz und so groß möglich vom Durchmesser gehalten zu werden.

Schließen Sie ein Rohr an, des einen Innendurchmesser hat von minimal 125 mm.

Achtung auf dem anderen Ende von das Auslaß.

2. MONTAGE

Wenn Sie die Verpackung von der Dunstabzugshaube entfernen, achten Sie darauf, daß das Montagematerial lose ist.

Die Novy Dunstabzugshaube können Sie direkt an die Mauer hängen mittels der nachgelieferten Z-Schiene.

Bohren Sie auf den richtigen Stelle ein Loch mit einem Steinbohrer von 8 mm.

Befestigen Sie hier die nylonen Spunden und schrauben Sie Schiene kräftig fest, mit den nachgelieferten Schrauben.

Um die Dunstabzugshaube unten einen Hängschrank zu montieren, gebrauchen Sie die Löchern oben in der Dunstabzugshaube.

Für die Montage zwischen zwei Hängschränke befestigen Sie die vier Bügeln an die obere Seite der Dunstabzugshaube an die Seitenschränke mittels eingeschlossenen Bolzen, Schrauben und Müttern. Sorgen Sie das zwischen die Unterseite der Dunstabzugshaube und der Kochstellen ungefähr 60 cm für den Elektro- und 70 cm für den Gaskocher frei ist.

3. ROHRANSCHLUSS

Das Abluftrohr wird nach oben, nach hinten oder nach rechts geführt. Der Anschlußstutzen ist für einen Rohrdiameter von 125 mm vorgesehen.

Wenn Sie den Auspuff auf einem Kamin anschließen wollen, muß das Rohr montiert werden wie Abb. 1. Keinesfalls darf das Abluftrohr in einen Kamin geführt werden, an dem andere Heizgeräte angeschlossen sind.

Verringern Sie die Auslaßsektion nicht durch ein zu kleine oder zu wenig durchlässenden Mauerrost oder dergleichen. Je minder den Abfluß gebremst wird, desto größer ist der Debit und also auch den Nutzeffekt von Ihren Dunstabzugshaube.

Die obenerwähnte Instruktionen i.B. die Luftabfuhr sind aufgestellt zufolge den Vorschriften der Behörde und brauchen so erfüllt werden.

4 ARBEITSWEISE

Die Stromstärke und der Verbrauch sind angegeben auf dem Typenschild. Achten Sie darauf das der Stecker angeschlossen wird auf eine vorschriftmäßige installierte Schutzkontakt-Steckdose mit Erdung.

5. WIRKUNG

Die Novy Dunstabzugshaube mit Geräuschdämpfung hat einen kräftigen Zentrifugalventilator, der den Küchendunst durch den Fettfilter aufsaugt und ins Freie führt längs dem Abluftrohr.

Die Geräuschdämpfung, sorgt dafür daß der starke Laut des Motors reduziert wird. Bei der Randabsaugung ist an der Vorderkante der Absaugeffekt maximal.

WICHTIG !

Um die beste Wirkung zu erzielen ist wie folgt zu verfahren:

- * Setzen Sie Kochtöpfe oder Bratpfannen mit aufwallendem Dampf so auf das Kochfeld, dass Sie unter der Absaugfläche stehen.
- * Vermeiden Sie Zegerscheinungen zwischen Kochfeld und Absaugfläche.
- * Sollten Ihre Fenster und Türen in der Küche besonders dicht schliessen, öffnen Sie diese beim Betrieb der Dunstabzugshaube ein wenig, damit die angesaugte verbrauchte Luft durch Frischluft wieder ersetzt wird und kein Unterdruck in der Küche entsteht.
- * Nicht flambieren unter der Absaugfläche, und fritieren nur unten Aufsicht.