

NOVY®

NL p. 3 - 8

F p. 9 - 13

D p. 14 - 18

H. LANNOY & ZONEN behoudt zich het recht voor te allen tijde en zonder voorbehoud de constructie en de prijzen van zijn producten te wijzigen.

La SA Hil. LANNOY & Fils se réserve le droit de modifier en tout temps et sans préavis la construction et les prix de ses produits.

Die AG Hilaire LANNOY und Söhne behält sich das Recht vor, zu jeder Zeit und ohne Vorbehalt, die Konstruktion und die Preise ihrer Produkte zu ändern.

H. LANNOY & ZONEN N.V.
Noordlaan 6
B - 8520 KUURNE
Tel. 056/36.51.00
Fax 056/35.32.51
E-mail : novy@novy.be
www.novy.be

Maart 2004

D 805/1 - D 815/1

6. BEDIENUNG

Der Eingebaute Schalter hat drei Stufen: eine für die Beleuchtung und zwei für die Luftgeschwindigkeiten. Diese letzten Stufen leuchten auf, wenn die Schalter eingedrückt werden.

7. REINIGUNG

Je nach Benutzungsdauer, mindestens aber alle 4 Wochen, sollen die Fettfilter herausgenommen und gereinigt werden. Dazu den Beleuchtungskasten vorn herunterklappen, dann das Fettfilter an dem dafür vorgesehenen Griff herausziehen. Das Filter wird in kochendem Wasser mit fettlösenden Reinigungsmittel gesäubert. Nach der Reinigung den Filter abtropfen und trocknen lassen. Zur Reinigung keinen Stahlwollschwamm verwenden.

Abb. 3

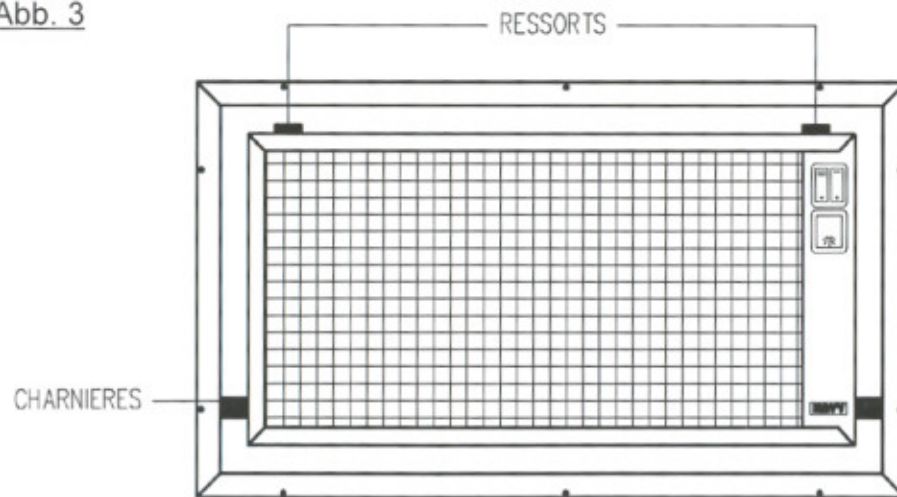

WICHTIG ! Wenn Sie die Instruktionen nicht folgen, ist die Möglichkeit der Feuergefahr durch die Verunreinigung gegeben.

GEBRUIKSAANWIJZING

1. INSTALLATIE

Deze geïntegreerde dampkap is bestemd voor inbouw tussen twee keukenkasten.

De dampkap moet geplaatst worden op minimum 60 cm boven het kookvlak van elektro-kooktafels en 70 cm boven gas- en andere toestellen.

2. MONTAGE

Wanneer U de verpakking van de inbouwdampkap verwijdert, dient U erop te letten dat de montagematerialen los bijverpakt zijn.

Voor montage van de D 805/1 - D 815/1 voorziet U een ruimte van 60 cm. Daarin bevestigt U de dampkap als volgt :

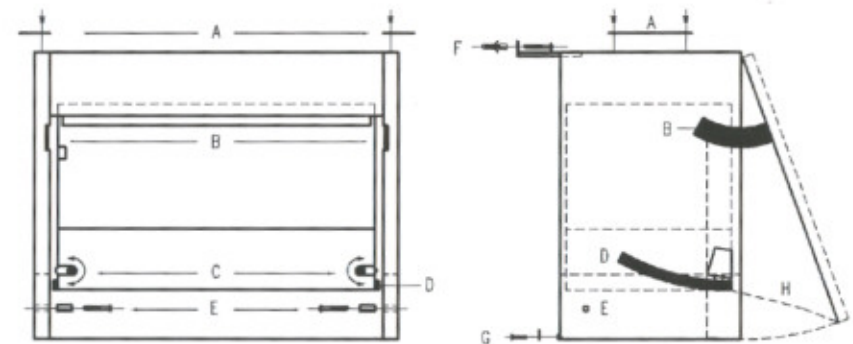

Monteer eerst de stroken A op de mantel, hang de dampkap tussen de kasten op en schroef ze vast.

Wenst U de kap aan de muur te bevestigen, gebruik dan de schuifstukken F. Monteer de regelbare schroeven G en regel de afstand tussen muur en dampkap.3

Snijd vervolgens de bijhorende aluminiumstrip op maat en bevestig hem onderaan de rug om de overige ruimte te dichten. Bevestig ten slotte de dampkap met de houtschroeven en hulzen E aan de zijkasten.

MONTAGE VAN DE DEUR (zie fig. p. 2)

Alvorens de frontdeur te kunnen bevestigen, moet het voorpaneel afgenomen worden :

- Houd de klep tegen het voorpaneel
- Houd het verende pinnetje boven aanslag C ingedrukt
- Draai aanslag C driekwarttoer naar binnen
- Neem het voorpaneel eruit
- Monteer het sierpaneel met Parkerschroeven 12,5 mm in de twee grootste gaten. Zodoende is er ruimte voor kleine verschuivingen. Schroef na het aanpassen de rest van de schroeven vast.

Monteren van de deur :

- Houd de klep H tegen de binnenkant en pas de scharnierstukken B in elkaar
- Richt de geleidingen op de zijkanten van de deur in de gleuven
- Schuif de deur een stukje in
- Houd het verende pinnetje boven aanslag C ingedrukt
- Draai aanslag C driekwarttoer terug tot op de geleidingen D

3. AANSLUITING

De aansluiting gebeurt naar boven en naar achter toe op een ronde buis van diam. 125 mm. Houd deze buis zo kort mogelijk en laat zo weinig mogelijk bochten.

Indien de uitlaat op een schouw wordt aangesloten, dient U erop te letten dat dit een verluchtingsschouw is. In geen geval mag aangesloten worden op een verwarmingsschouw.

Verminder de uitlaatsektie niet door een te kleine of te weinig doorlatende muurrooster of dergelijke, want hoe minder de afvoer geremd wordt, hoe groter het nuttige effect van Uw dampafvoerkap.

Der Anschluß darf nur an einen Abluftkamin erfolgen, an den keine anderen Heizgeräte angeschlossen sind.

Verringern Sie die Auslaßsektion nicht durch ein zu kleine oder zu wenig durchlässenden Mauerrost oder dergleichen.

Bei Verwendung von Abluftrohr kann die Mauerausblasklappe NOVY eingebaut werden von der Typ D 906.075 grau.

4. ELEKTRISCHER ANSCHLUß

Für den Elektrischen Anschluß hat das Gerät einem Schutzkontakt-Stecker. Bauseits muß hierfür eine vorschriftsmäßig installierte Schutzkontakt-Steckdose für Wechselstrom vorhanden sein. (Siehe auch die Angaben auf dem Typenschild)

5. WIRKUNG

Die NOVY Dunstabzugshaube hat ein leistungsstarkes Abluftgebläse, das den Küchendunst durch das Fettfilter hindurch ansaugt und über das Abluftrohr ins Freie bläst. Die hohe Leistung wird durch das Prinzip der Sog. Randabsaugung erzielt. Die Absaugung erfolgt auf der ganzen Fläche gleichmäßig und im Randbereich besonders intensiv.

WICHTIG ! Um die beste Wirkung zu erzielen ist wie folgt zu verfahren:

- Setzen Sie Kochtöpfe oder Bratpfannen mit aufwallendem dampf so auf das Kochfeld, dass Sie unter der Absaugfläche stehen.
- Vermeiden Sie Zugscheinungen zwischen Kochfeld und Absaugfläche.
- Sollten Ihre Fenster und Türen in der Küche besonders dicht schliessen, öffnen Sie diese beim Betrieb der Dunstabzugshaube ein wenig, damit die angesaugte verbrauchte Luft durch Frischluft wieder ersetzt wird und kein Unterdruck in der Küche entsteht.
- Nicht flambieren unter der Absaugfläche, und fritieren nur unten Aufsicht.

* Die Schrauben und Röhren 'E' dienen zur Verbindung der Haube mit den Nebenschränken.

* Der anschraubbare Kunststoffstreifen dient zum Abdecken des Wandabstand-Spaltes nach fertiger Hauben-Montage.

MONTAGE DER SCHRANKFRONT (Abb.1)

Vor der Montage der Schrankfront wird die Tür der Haube abgenommen.

- Tür aufklappen und die beiden drehbaren Anschläge (C) je eine Viertelumdrehung nach unten drehen.
- Tür der Haube aus den seitlichen Führungen nehmen.
- Schrankfront von hinten zuerst durch die größten Löcher der Tür verschrauben, in die genaue Lage justieren und dann durch die übrigen Löcher verschrauben.
- Beim Einsetzen der Tür die Scharnierteile (B) einführen und die Seitenteile (H) in die Rillen der Kunststoffführungen (D) einschieben.
- Tür schließen und die drehbaren Anschläge (C) wieder ganz nach rechts bzw. links zurückschieben.

3. ROHRANSCHLUSS

Das Abluftrohr wird nach oben, oder hinten geführt.
Der Anschlußstutzen ist für einen Rohr - Ø 125 mm vorgesehen.
Abb. 2

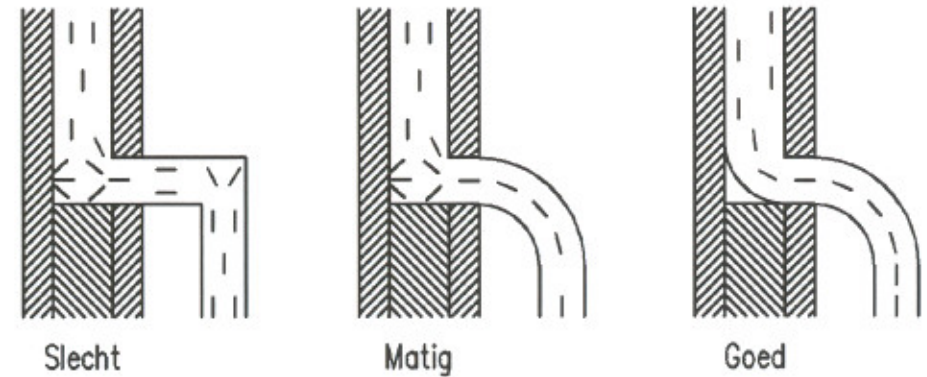
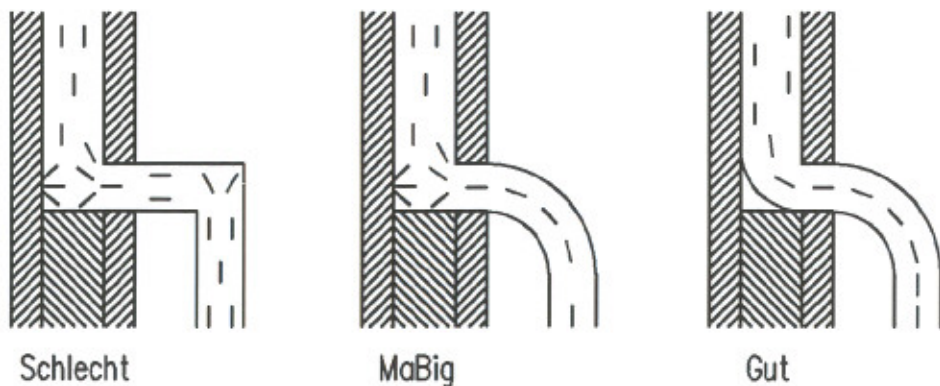

4. ELEKTRISCHE AANSLUITING

Voor de aansluiting aan de elektrische stroom is een snoer gemonteerd met ingebouwde aarding.
Stroomsterkte en verbruik zijn aangegeven op de specificatieplaat.
Zorg ervoor dat de stekker wordt aangesloten op een eveneens van aarding voorziene stekkerdoos.

5. WERKING

De geïntegreerde NOVY dampkap is voorzien van een krachtige centrifugaal ventilator die de dampen opzuigt door een vetfilter om ze vervolgens naar buiten te brengen langs de evacuatiepijp.
De toestellen met randafzuiging zijn zo geconstrueerd dat de ganse oppervlakte nuttig wordt gebruikt, terwijl een maximum afzuiging ontstaat aan de randen : een waarborg voor een degelijke afvoer.

Teneinde een goede werking te verzekeren is het evenwel nuttig volgende tips in acht te nemen :

- Plaats uw kookgerei zodanig dat opwellende dampen binnen het aanzuigoppervlak van de dampkap terechtkomen.
- Vermijd elke tocht boven het oppervlak.
- Hoe groot de keuken ook is, toch dient U er rekening mee te houden dat er slechts zoveel kubieke meter lucht door de turbine kan worden afgevoerd als er in de keuken binnen gelaten wordt.

Wanneer er geen of te weinig toevoer van lucht is, mag er ook geen afdoende werking verwacht worden van het apparaat. Dit kan U verhelpen door een deur of een venster op een kier te zetten, liefst van binnenshuis uit.

- Alleen onder voortdurend toezicht mag onder de dampkap gefrituurd worden.
- Flamberen onder de dampkap is in geen geval toegestaan.

6. BEDIENING

Het ingebouwde schakelbord bevat 3 toetsen, waarvan 1 voor de verlichting en 2 voor de snelheid.

De toetsen voor de snelheid zijn verlicht zodra ze worden ingedrukt. De dampkap wordt in en uit geschakeld met deurkontakt.

7. ONDERHOUD

Naargelang het gebruik en **MINSTENS OM DE MAAND** dient u de vetfilter af te nemen en te reinigen.

Hiervoor trekt U gewoon de lichtbak gelijktijdig aan beide zijden naar beneden aan de kant van de veren.

Bij het inpakken zit de filter stevig vast aan de veren. Om volgende montages te vergemakkelijken, volstaat het de veren lichtjes naar het midden van de filter te buigen.

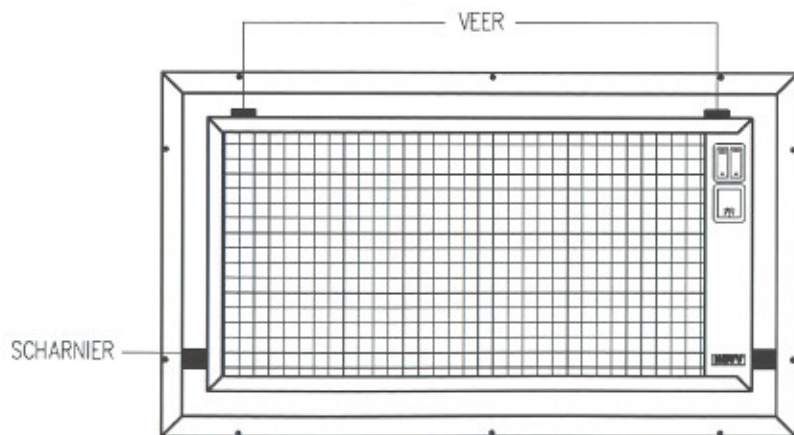

Dompel de filter in een oplossing van kokend water, waarbij een detergent of ietwat soda is toegevoegd.

GEBRAUCHSANLEITUNG

1. INSTALLATION

Diese integrierbare Dunstabzugshaube ist bestimmt für den Einbau zwischen zwei Oberschränken.

Sorgen Sie dafür, daß zwischen der Unterseite der Dunstabzugshaube und der Kochstelle ungefähr 60 cm für den elektro- und 70 cm für den Gaskocher frei bleiben.

2. MONTAGE

Wenn sie die Verpackung von der Dunstabzugshaube entfernen, achten Sie darauf, daß die Montagematerialien lose sind. Für die Montage D 805/D 815 muß eine Breite von 60 cm vorgesehen werden.

In diesen schiebt man das Gerät ein.

Abb.1:

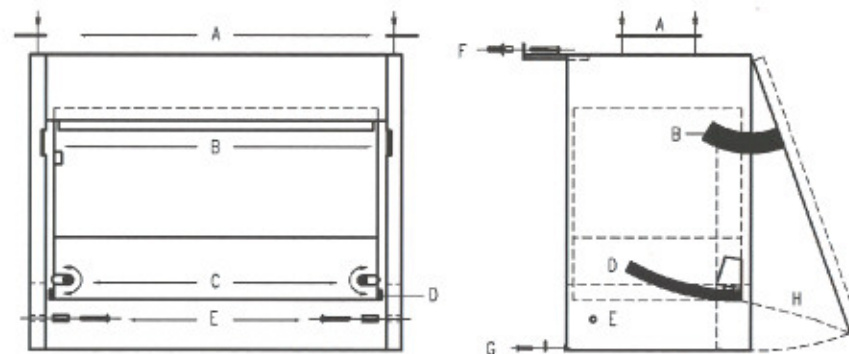

* Blechstreifen 'A' mit der Dunstabzugshaube verschrauben, die Haube zwischen die Oberschränke hängen und oben befestigen.

* Soll die Dunstabzugshaube an der Wand befestigt werden, so müssen die verschiebbaren Befestigungsschienen 'F' an die Wand gedübelt werden und die entsprechende Schranktiefe kann dann einjustiert werden.

Dies geschieht mit den beiden verstellbaren Schrauben 'G' hinten an der Unterkante der Haube.

8. REMPLACEMENT DE L'ECLAIRAGE ET DU STARTER

Se procurez chez un éclairagiste ou chez votre cuisiniste:

- une lampe fluo type 15 Watt - blanc chaud
- un starter du type 4 à 22 Watt.

L'accès à l'appareillage lumière s'obtient par enlèvement du diffuseur en verre gaufré :

- entrouvrez, en bascule, le caisson lumineux.
- dévissez la cornière frontale du caisson côté ressorts (2 petites vis PARKER).
- aussitôt, le diffuseur verre glisse librement vers le bas dans son cadre d'aluminium et dégage l'accès à la lampe.
- prenez soin de bien retenir cornière et verrerie pendant le démontage et remontage des vis.
- remplacez lampe et starter et remontez le tout dans l'ordre inverse.

9. DIMENSIONS D'ENCASTREMENT D 805/1 - D 815/1

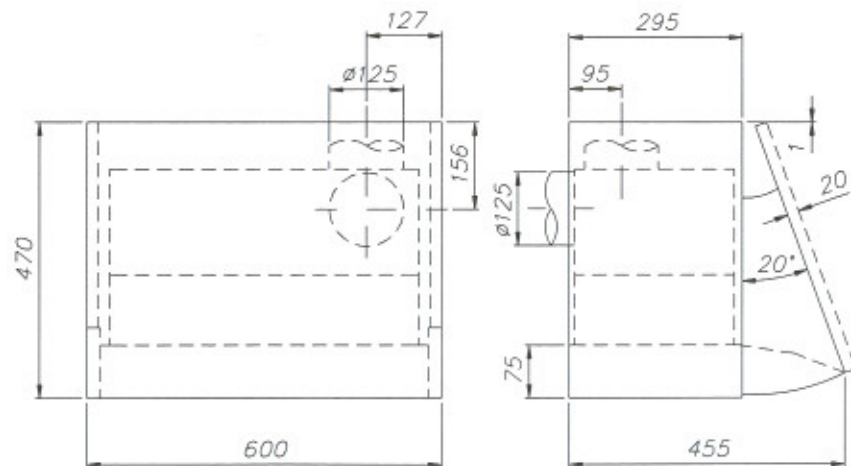

Laat de filter daarna afdruppen voor het herplaatsen.

Om de gelakte delen te reinigen, gebruikt U hiertoe een lichte zeepoplossing, doch in geen geval schuurpoeder.

Belangrijk !

Indien de bovenvermelde instructies niet worden uitgevoerd, ontstaat er door een te sterke vervuiling kans op brandgevaar.

8. VERVANGING VAN DE TL-LAMP OF STARTER

Indien de lamp of starter defect is, kunt U deze vervangen door de glazen onderplaat uit te schuiven.

Hiervoor draait u de beide schroefjes aan de voorkant van het apparaat los. Zo komt de aluminium sierstrip los.

Nadat U deze weggenomen hebt, kan U de glazen onderplaat uit het aluminium kader schuiven.

De lamp is van het type 15 Watt warm wit

De starter is van het type 4 à 22 Watt

9. INBOUWAFMETINGEN D 805/1 - D 815/1

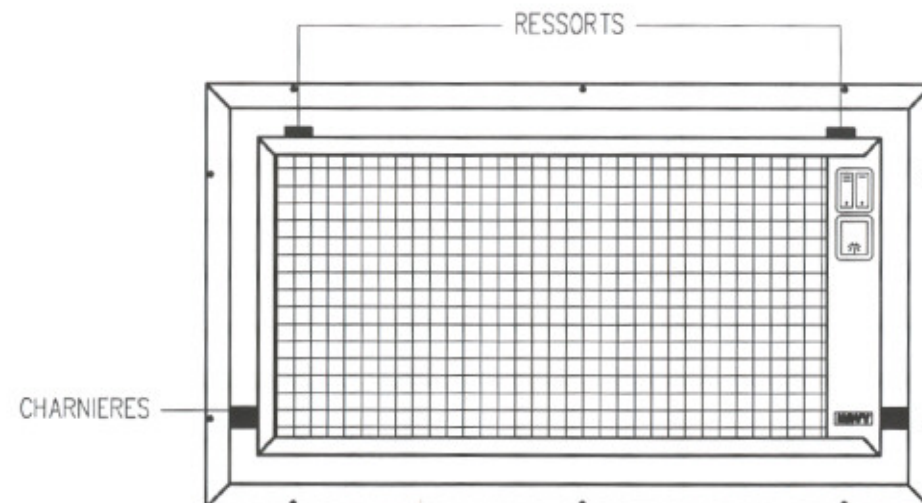
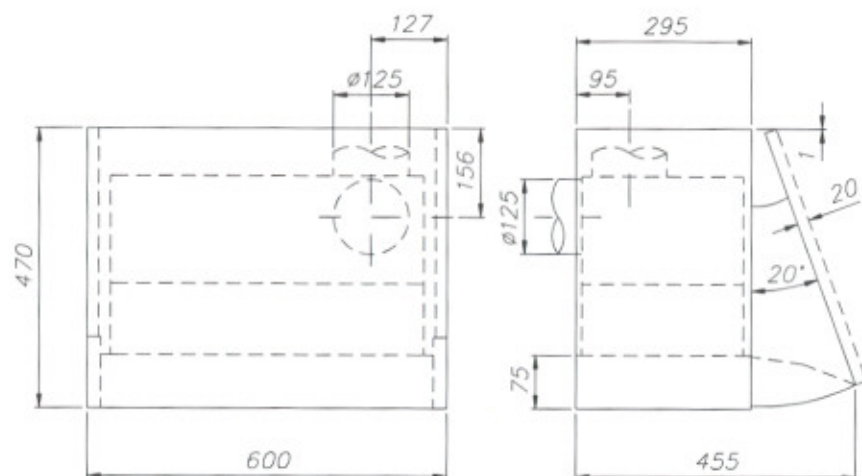

Attention !

Un filtre trop chargé dégorge et peut alors présenter un risque d'incendie. Ne négligez jamais son entretien.

Traitez les surfaces laquées et le diffuseur lumière avec un savonnage tiède. Ne pas utiliser de poudre non dissoute.

6. MISE EN SERVICE

La hotte intégrée NOVY dispose d'un système de commande automatique basé sur:

- un interrupteur général solidaire de l'ouverture ou de la fermeture de la porte
- trois touches assurant le fonctionnement:
 - BLANCHE: pour l'éclairage
 - ROUGE I: pour une aspiration moyenne
 - ROUGE II: pour une aspiration forte

Ces trois touches se trouvent à l'arrière droit du plan inférieur

7. ENTRETIEN

Suivant l'utilisation, et **AU MOINS UNE FOIS PAR MOIS**, le filtre à graisses doit être enlevé et nettoyé.

Accès:

Le filtre est accessible par l'ouverture en bascule du caisson lumineux. Pour ouvrir, tirez le caisson vers le bas, côté ressorts de fermeture.

Décrochage du filtre:

- tirez vers le bas par la languette et dégager vers l'avant
- préparez dans l'évier 3 doigts d'eau chaude additionnée d'un détergent ammoniacé ou de soude
- laissez tremper le filtre quelques minutes
- tapotez le filtre dans la solution pour en chasser toutes les particules
- rincez et contrôlez la propreté par mirage à contre-jour
- égouttez, séchez et remettez en place.

MODE D'EMPLOI

1. INSTALLATION

La hotte intégrée s'adapte à toutes les armoires murales standard du marché.

Hauteur minimale d'implantation: 60 cm au-dessus d'une table de cuisson électrique et 70 cm au-dessus de brûleurs gaz.

2. MISE EN PLACE DE LA HOTTE

Laissez au mur un espace de 60 cm entre les deux armoires voisines.

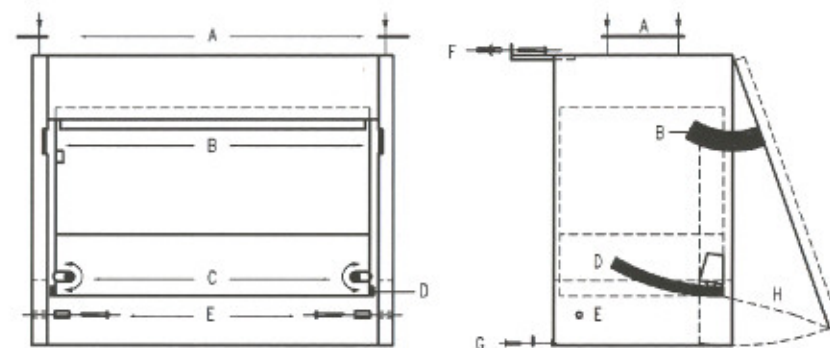

- Montez les plaquettes de suspension A, suspendez la hotte entre les armoires contiguës et vissez
- Pour une fixation murale, utilisez les potences extensibles F. Montez les vérins inférieurs G et ajustez la distance entre le mur et la hotte
- Coupez le bandeau de jonction en aluminium à la largeur désirée et fixez-le sur le châssis au fond; il permet de combler l'intervalle entre le mur et la hotte
- Enfin, la liaison avec les armoires murales voisines s'effectue par vissage à travers deux trous prévus dans le bas des cloisons latérales de la hotte. Utilisez les vis à bois inox 4 x 35 fournis avec leur manchon de blocage E.

MONTAGE DE LA PORTE (voir fig. p. 2)

Afin d'accueillir son panneau décoratif, l'auvent métallique se démonte comme suit:

- tournez les arrêts C de 3/4 de tour vers le centre de la hotte
- enlevez l'auvent tout en maintenant resserrée contre lui la visière inférieure

Fixez le panneau décoratif sur l'auvent en vissant avec des vis Parker 12,5 mm d'abord dans les orifices larges:

- ajustez la position du panneau décoratif
- servez ensuite tous les autres trous de vissage

Remontage de la porte habillée:

- ajustez les charnières B dans leurs coulisses tout en maintenant de nouveau resserrée contre l'auvent la visière inférieure H
- positionnez les guides inférieurs des ailes latérales dans les rainures D
- fermez la porte et reverrouillez les arrêts C de 3/4 de tour jusqu'aux rainures D

3. RACCORDEMENT

L'évacuation se fait par le dessus ou par l'arrière de l'appareil sur une collerette de Ø 125.

L'évacuation doit être la plus courte et la plus directe possible.

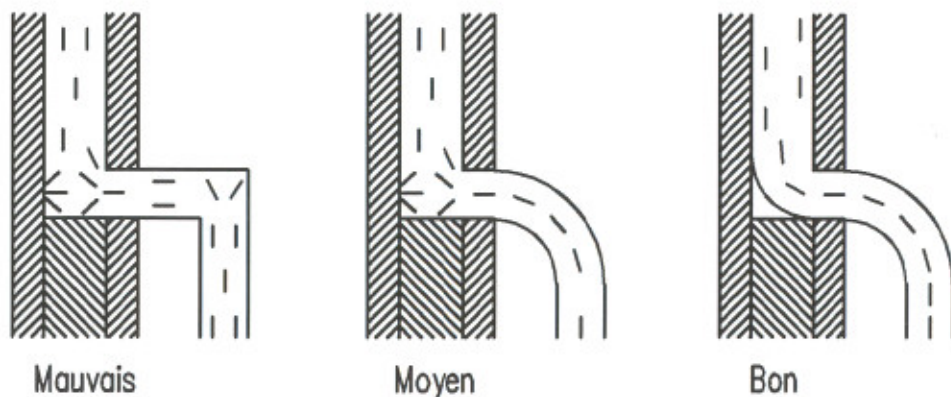

N'utilisez jamais un conduit déjà en service pour une autre fonction (conduit de chauffage, ventilation mécanique contrôlée).

Assurez-vous du libre débouché à l'air: tout étranglement, rétréci, chapeau de couverture, grillage est contre indiqué.

4. RACCORDEMENT ELECTRIQUE

Raccordement électrique (220V) sur le cordon avec fiche bipolaire + terre. L'intensité du courant figure sur la plaque signalétique. N'oubliez pas le raccordement à la terre.

5. FONCTIONNEMENT

Cette hotte est dotée d'une puissante turbine qui absorbe les vapeurs à travers un filtre à graisses pour les évacuer ensuite à l'extérieur.

Le caisson lumineux détermine des couloirs d'aspiration périphériques, qui assurent un traitement efficace de toute la surface couverte par la hotte.

Important!

Pour un fonctionnement rationnel, il est conseillé de prendre en considération les notes suivantes :

- Placez les casseroles de façon que les buées ne sortent pas du plan inférieur de votre hotte.
- Evitez les courants d'air au dessus du plan de cuisson.
- Quelles que soient les dimensions de votre cuisine, votre hotte ne peut évacuer que l'équivalent de l'air de remplacement que vous laissez entrer dans la pièce. C'est pourquoi, lors de l'utilisation de la hotte, il est important que de l'air frais puisse entrer dans la cuisine par une grille d'aération haute ou basse ou par une porte ou une fenêtre entrouverte.
- Soyez attentif quand vous faites des fritures sous la hotte. Ne laissez jamais votre friteuse sans surveillance.
- Il est strictement interdit de flamber sous la hotte.