

NOVY®

N p. 3 - 9

F p. 10 - 17

D p. 18 - 25

NOVY N.V. behoudt zich het recht voor te allen tijde en zonder voorbehoud de constructie en de prijzen van zijn producten te wijzigen.

La SA NOVY se réserve le droit de modifier à tout temps et sans préavis la construction et les prix de leurs produits.

Die AG NOVY behält sich das Recht vor, zu jeder Zeit und ohne Vorbehalt, die Konstruktion und die Preise ihrer Produkte zu ändern.

NOVY N.V.
Noordlaan 6
B - 8520 KUURNE
Belgique

Tel. 056/36.51.00
Fax 056/35.32.51
E-mail : novy@novy.be
www.novy.be

april '08

D 835	INBOUWGROEP INOX GROUPE INOX EINBAULUFTERBAUSTEINE EDELSTAHL	90 cm
D 845	INBOUWGROEP INOX GROUPE INOX EINBAULUFTERBAUSTEINE EDELSTAHL	120 cm
D445999	motor op afstand moteur dissocié externes Gebläse	buiten extérieur draußen

GEBRUIKSAANWIJZING

1. ALGEMEEN

De inbouwafzuigunit kan o.a. worden geplaatst boven een kookeiland, in een verlaagd plafond of zuil, enz. ... Het is aanbevolen om de installatie te laten uitvoeren door een bevoegd persoon. Voor schade die niet door voorschriftmatige of door verkeerde installatie veroorzaakt wordt, wijst de fabrikant elke vorm van aansprakelijkheid af.

2. ELEKTRONISCHE BEDIENING

fig. 1

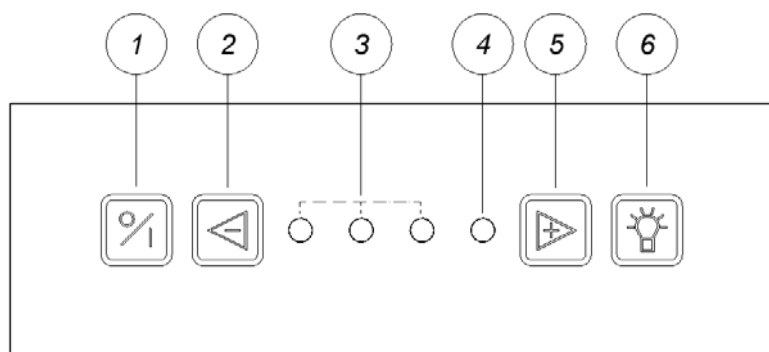

1. Ventilator aan- en afleggen
2. Ventilatorsnelheid verlagen
- 3 en 4. LED ventilatorstand
5. Ventilatorsnelheid verhogen
6. Verlichting

De keukenwasem wordt op de doeltreffendste manier verwijderd door :

- Inschakelen van de dampkap bij het begin van het koken
- Uitschakelen van de dampkap pas enkele minuten na het beëindigen van het koken

* In- en uitschakelen ventilator: toets "1"

Met deze toets kunt u de ventilator in- en uitschakelen. Indien u de ventilator uitschakelt met deze toets dan zal deze de volgende keer inschakelen op de stand waarin hij stond bij het uitschakelen. Indien de

835

445999

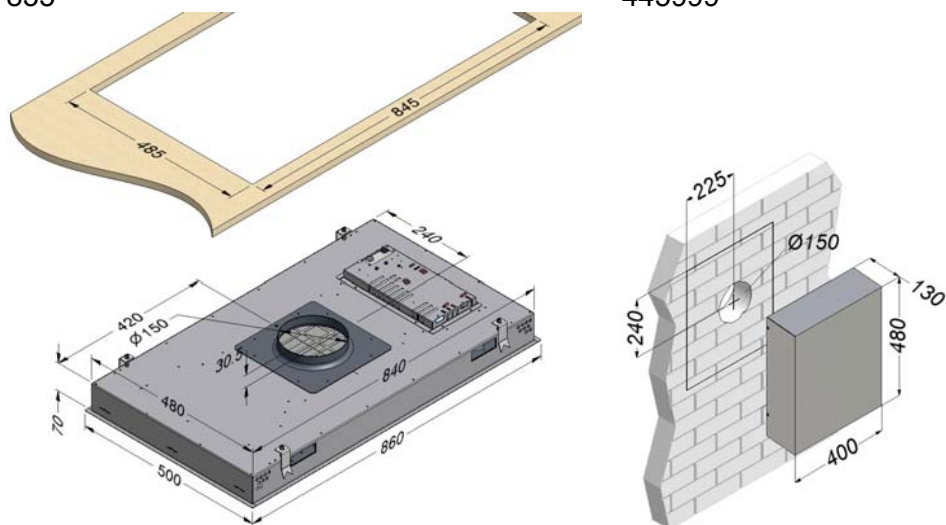

845

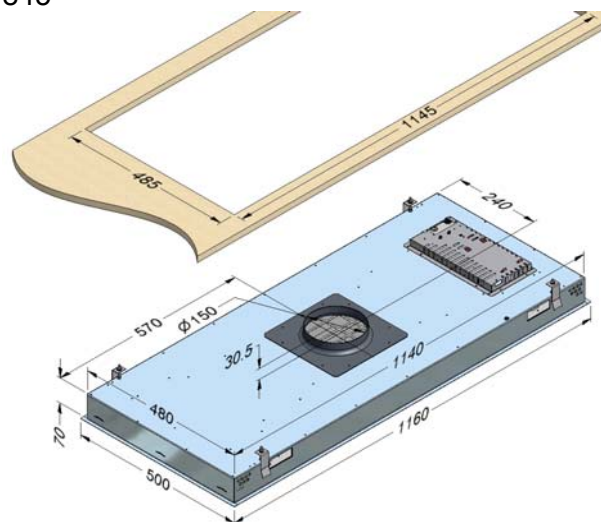

verlichting tijdens het uitschakelen aanstond, zal deze nu ook onmiddellijk aangaan.

Uitschakelen met nalooptijd: Na éénmaal indrukken van toets “1” wordt de nalooptijd van 10 minuten gestart (het eerste LED knippert en de rest van de LED’s branden naargelang de stand van de motor). Na verloop van 10 minuten worden motor en licht uitgeschakeld.

Uitschakelen zonder nalooptijd: toets “1” tweemaal na elkaar indrukken, motor en licht worden onmiddellijk uitgeschakeld.

*** Verhogen en verlagen van de ventilator: toets “2” en “5”**

Met deze toetsen kunt u de ventilatorstand respectievelijk verlagen en verhogen. Deze wasemkap is voorzien van drie snelheden en een intensieve ‘POWER’ stand.

Op de intensieve stand wordt de hoogste snelheid bereikt. Druk hiervoor op toets “5” tot het rode LED “4” gaat branden.

*** Aan- en uitzetten verlichting: toets “6”**

Met deze toets kunt u de verlichting aan- en uitschakelen. De verlichting kan op elk moment worden gebruikt, ook als de ventilator is uitgeschakeld.

Indien de verlichting brandt, kunt u door deze toets ingedrukt te houden de lichtintensiteit regelen.

*** Ventilatorstanden: “3” en “4”**

Hierop ziet u welke snelheid in werking is.

Een zelfherstellend thermocontact zorgt ervoor dat de motor bij oververhitting wordt uitgeschakeld. Na afkoeling zal de motor weer inschakelen.

3. MONTAGE VAN DE DAMPKAP

(zie bijgevoegd schetsenblad)

OPM.: De buitengevelmotor mag onder geen beding plat gemonteerd worden, maar moet tegen een muur geplaatst worden.

OPGEPAST!

- De strakke randen van de mantel kunnen scherp zijn. Om kwetsuren te vermijden is het dragen van veiligheidshandschoenen aangewezen.

- Om het apparaat uit te bouwen moeten de klem Schroeven volledig worden losgedraaid.

4. ELEKTRISCHE AANSLUITING

Voor de aansluiting van de elektrische stroom is de dampkap voorzien van een aansluitsnoer en stekker met aarding. Sluit de stekker steeds aan op een contactdoos met aarding. De contactdoos moet zichtbaar en goed bereikbaar gemonteerd zijn. Vervanging van het aansluitsnoer dient steeds te gebeuren door een bekwame vakman.

Stroomsterkte en verbruik zijn aangegeven op het specificatieplaatje.

5. WERKING

De dampkap heeft een uitlaat van \varnothing 150 mm, die dient aangesloten te worden op de inlaat van het motorhuis. De dampkap is uitgerust met 1000 m³/u (D 445999) en de bekende NOVY geluiddemper.

De dampen worden opgezogen doorheen de filters via randafzuiging, dit betekent dat het ganse oppervlak nuttig wordt gebruikt, terwijl een maximum afzuiging ontstaat aan de randen, een waarborg voor een degelijke afvoer.

De keukenwasem wordt op de doeltreffendste manier verwijderd door:

- Inschakelen van de dampkap bij het begin van het koken
- Uitschakelen van de dampkap pas enkele minuten na het beëindigen van het koken

WAAR MEN MOET OP LETTEN !

De afvoer moet goed worden verzorgd (fig. 2 & 3).

Gebruik eventueel de ALU-folio kleefband D 906.292 om de aansluitingen perfect af te dichten.

Verminder de uitlaatsectie niet door een te kleine of te weinig doorlatende muurrooster of dergelijke.

Een vermindering van afvoerdiameter, enkele bochten in de afvoer of een slechte uitblaasopening kunnen het rendement en de geluidsproductie enorm beïnvloeden.

10. ELEKTRISCHER SCHALTPLAN

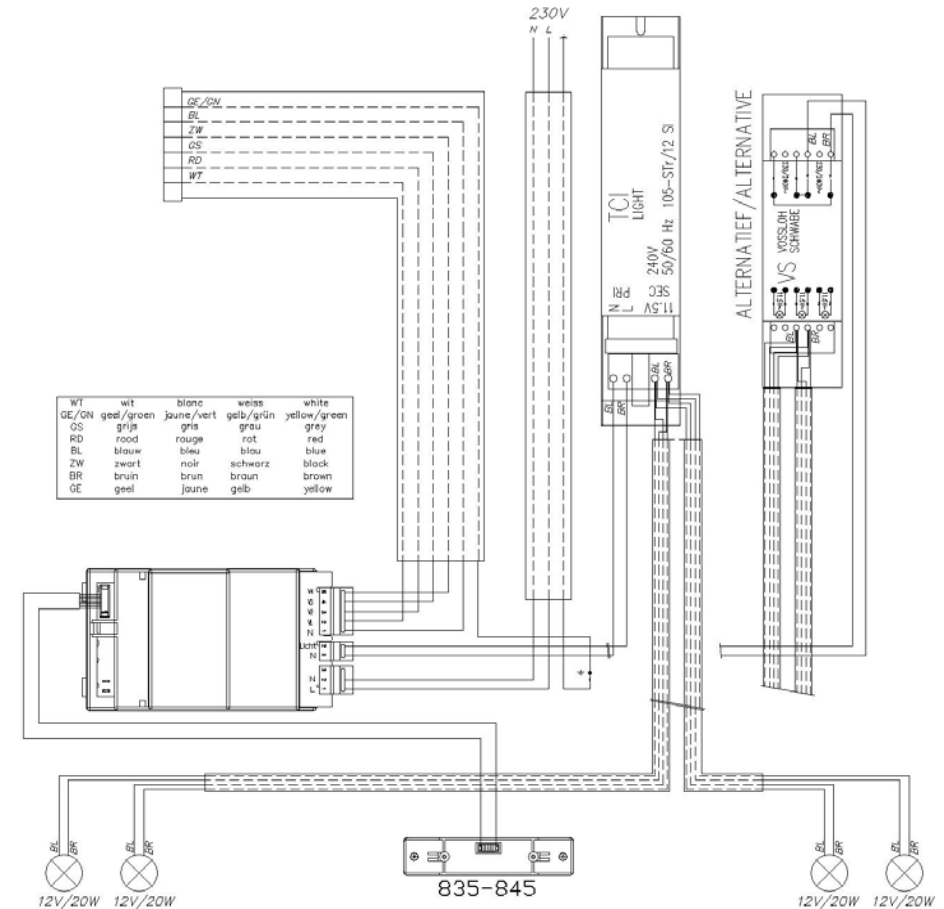



11. MaßZEICHNUNGEN

Seite 26

9. FERNBEDIENUNG

Um eine Haube auf eine Fernsteuerung einzulernen, muss folgendes gemacht werden:

- ① - Haube muss mit Energienetz verbunden sein
- Öffnen des Batteriefaches
- DIP-Schalter 1-9 wie gewünscht einstellen mit Hilfe einer kleine flache Schraubenzieher
- DIP-Schalter Nr. 10 auf OFF (nach unten)
- ② - etwa 10 sec auf die Tasten  +  drücken, LED 2 wird blinken.
- ③ - Einmal auf die Taste  drücken für die Programmgestaltung zu bestätigen.
- Schließen des Batteriefaches

Nun kann mit der Fernsteuerung die Haube betätigt werden. Das einlernen kann jederzeit erfolgen, die Haube muss in keinen speziellen Modus geschaltet werden.

Der DIP-Schalter Nr. 10 wird nicht zur Senderkennung verwendet, d.h. statt 1024 gibt es 512 verschiedene Kennungen. Die Kennung wird in einem EEPROM hinteregt, ist also vor Netzausfall geschützt.

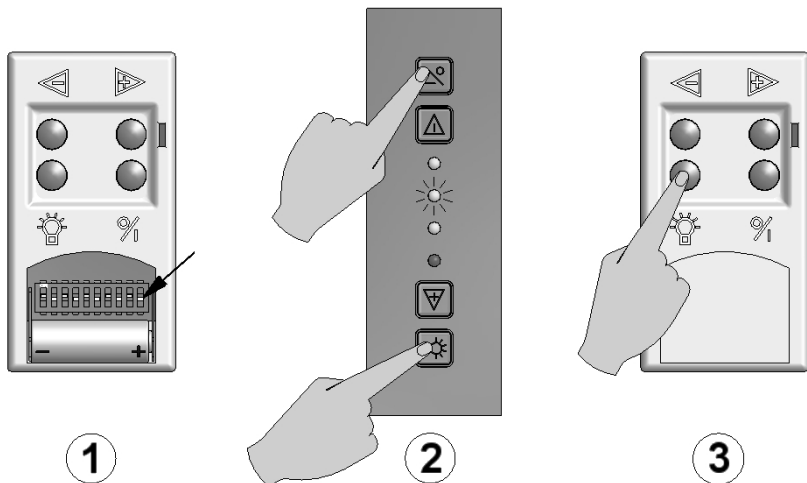
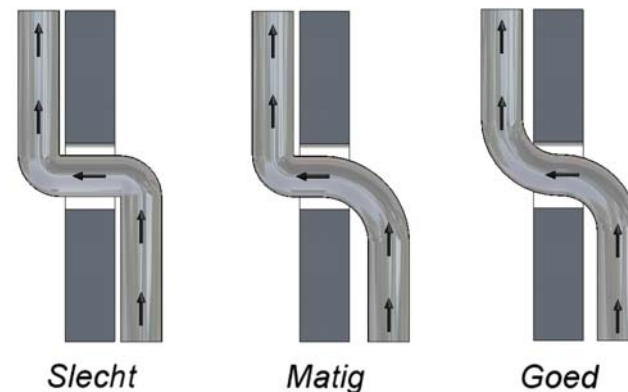

fig. 2



6. LUCHTTOEVOER

Bij gebruik van de afzuigkap dient er steeds voldoende luchttoevoer te zijn. Voorzie daartoe altijd een luchttoevoeropening of –rooster of open een raam of deur waardoor verse lucht kan toestromen.

Hoe groot de keuken of de ruimte met open keuken ook is, er kan slechts zoveel lucht uit de ruimte worden afgezogen als dat er wordt toegevoerd.

Een te kleine of geen luchttoevoeropening zal de afzuigcapaciteit van de kap sterk verminderen en zal het geluid doen toenemen.

Door te weinig luchttoevoer kan terugslag ontstaan in andere aanwezige afvoerkanalen, zoals bijvoorbeeld via het rookafvoer kanaal van de open haard of andere verbrandingstoestellen.

Bij gelijktijdig gebruik van de dampkap en toestellen gevoed met energie, anders dan elektrisch, mag de onderdruk in de ruimte niet groter zijn dan 4 Pa (= 0,04 mBar).

7. VEILIGHEID

Om een goede werking te verzekeren is het evenwel nuttig de volgende tips in acht te nemen.

- * De afstand tussen kookvlak en onderkant dampkap moet minstens 650 mm bedragen.
- * De gegevens van het typeplaatje moeten gecontroleerd worden.
- * Plaats uw kookgerei zodanig dat opwellende dampen onder het aanzuigoppervlak van de kap terechtkomen.
- * Vermijd elke tocht boven het kookvlak.
- * Alleen onder voortdurend toezicht mag onder de dampkap gefrituurd worden.
- * Flamberen onder de dampkap is in geen geval toegestaan.

8. ONDERHOUD EN VERVANGING VAN DE FILTER

In de dampkap bevindt zich één metalen vetfilter (b) die naargelang het gebruik en minstens 2 keer per maand dient gereinigd te worden. De vetfilter kunt u verwijderen door de inox onderplaat (a), die de filter bedekt, aan het linker en rechter uiteinde vast te nemen en naar onder te trekken. U ziet dan de metalen vetfilter die u kunt verwijderen door aan het haakje te trekken dat zich op de filter bevindt.

FIG. 4

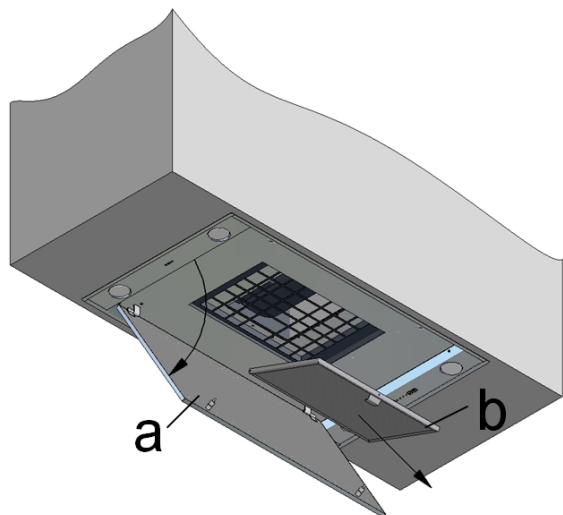

De filter kan als volgt gereinigd worden :
a) In de vaatwasmachine.

8. ERSATZ DER SPOTS

An beide Seiten befinden sich ein Beleuchtungsteil mit darein 2 Halogen Lampen von 20W. Um diese zu ändern sollen Sie das Beleuchtungsteil ausschrauben.

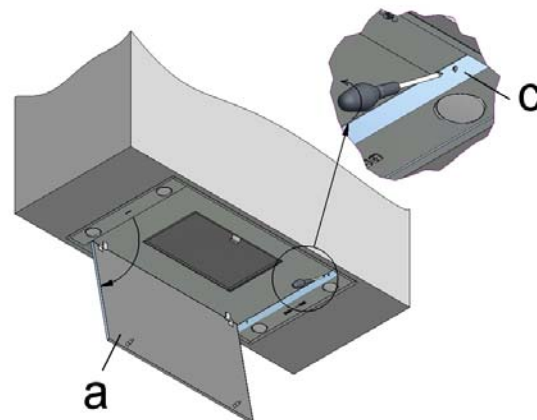

- Ziehen Sie die Edelstahl Unterplatte nach unten mit beide Hände am Ende.
- Entfernen sie die 2 Schrauben innen das Beleuchtungsteil durch eine Schraubenzieher

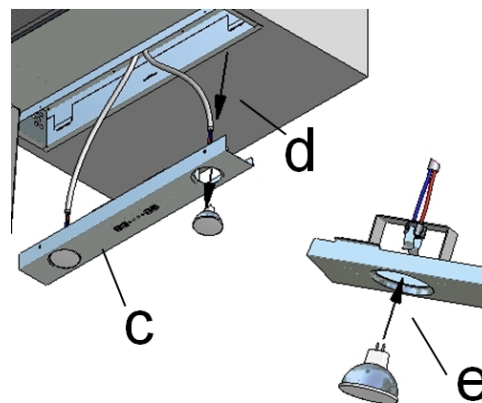

- Das Beleuchtungsteil (c) schieben Sie vorsicht weg in Richtung von die Filter
- Drücken Sie die Lampe von hinten nach unten
- Drücken Sie die neue Lampe in die Fassung
- Befestigen der Deckel von die Lampe zurück mit Hilfe von die Schrauben
- machen Sie der Unterplatte zu.

Die Haube hat 4 Halogen Lampen von 20W – 12V – 60° - Ø51mm – GU 5,3. Gesamtverbrauch, Beleuchtung einbegriffen, ist 330 W.

7. REINIGUNG

Je nach Benutzungsdauer, aber mindestens alle 2 Wochen, soll die Fettfilter herausgenommen und gereinigt werden. Dazu der edelstählen Unterplatte (a) festnehmen auf die 2 Seiten und nach unten ziehen, dann die Fettfilter (b) an dem dafür vorgesehenen Griff herausziehen.

FIG. 4

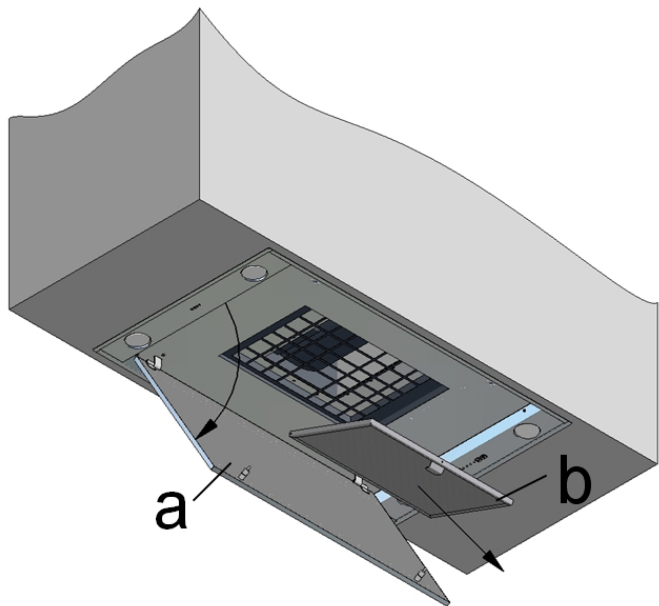

Die Filter in kochendem Wasser mit fettlösenden Reinigungsmitteln säubern. Nach der Reinigung die Filter abtropfen und trocknen lassen. Zur Reinigung keinen Stahlwollschwamm verwenden. Sie konnten die Filter auch in die Geschirrspülmaschine reinigen.

Die Außenseite reinigen Sie mit einem feuchten Tuch und Detergent. Nicht reinigen mit aggressiven und chlorhaltende Produkte. Eau de Javel ist auch sehr schädlich für Edelstahl.

b) Dompel de filter in een oplossing van kokend water, waaraan een ontvettend afwasmiddel is toegevoegd. Spoel vervolgens de filters onder de kraan met warm water uit en laat ze daarna uitlekken.

Belangrijk ! Indien de bovenvermelde instructies niet worden uitgevoerd, ontstaat er door een te sterke vervuiling, kans op brandgevaar.

9. VERVANGING VAN DE LAMPEN

Voor iedere interventie dient het toestel elektrisch ontkoppeld te worden. Aan beide zijden van de kap bevindt zich een lichtbak met daarin 2 halogeenspotjes van 20W. Om deze te vervangen dient de lichtbak losgeschroefd te worden.

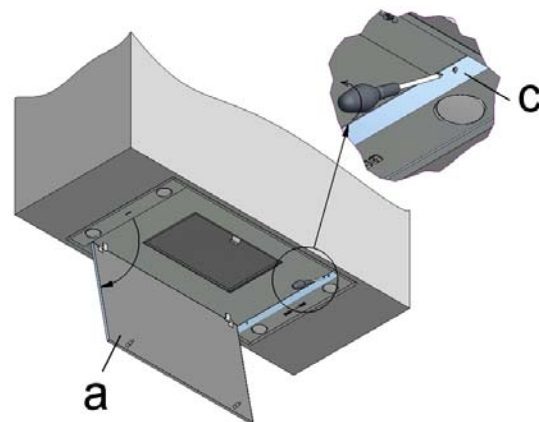

- de roestvrijstalen onderplaat (a) met beide handen aan de uiteinden naar beneden trekken
- verwijder de 2 schroeven (c) met behulp van een kruisschroevendraaier.

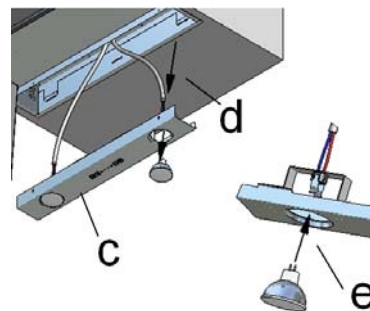



- laat het spotdeksel voorzichtig naar beneden zakken (c);
- verwijder de spot door hem langs de achterzijde naar beneden te drukken (d);
- druk een nieuwe spot in de spothouder (e);
- bevestig het spotdeksel opnieuw met behulp van de schroeven;
- klap de onderplaat terug dicht.

De inbouwgroep heeft 4 halogeenspots van 20W – 12V – 60° - Ø51mm – GU 5,3 en het totaal verbruik met verlichting is 330 Watt

10. ACTIVEREN VAN DE AFSTANDSBEDIENING

Opdat de dampkap de signalen van de afstandsbediening zou kunnen ontvangen dient deze geprogrammeerd te worden. Ga hiervoor als volgt tewerk:

- ① - sluit de dampkap op netspanning aan
- open het batterijvakje van de afstandsbediening door het klepje onderaan de afstandsbediening naar onder te schuiven, daar bevinden zich ook de DIP-switches (kleine witte schakelaars)
- stel DIP-switch 1 tot 9 willekeurig in m.b.v. een kleine platte schroevendraaier
- stel DIP-switch 10 in op de stand "OFF" (naar onder)
- ② - houd de  + -knop op de bediening gelijktijdig gedurende 10 seconden ingedrukt, het tweede groene led zal knipperen.
- ③ - Druk eenmaal op de verlichtingsknop van de afstandsbediening om de programmering te bevestigen.
- Sluit het batterijvakje

De dampkap kan nu door middel van de afstandsbediening worden bediend. Deze instelling kan op elk ogenblik worden gewijzigd door de programmering te herhalen.

DIP-switch 10 wordt niet als codeerswitch gebruikt, zo resteren er 9 schakelaars waarmee 512 codemogelijkheden kunnen worden gevormd.

De code wordt in een EEPROM geheugen vastgelegd, dit houdt in dat de code wordt behouden mocht de netspanning uitvallen.

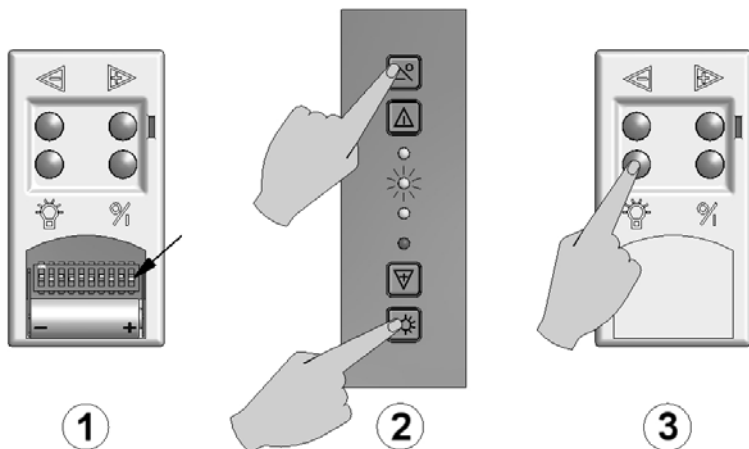
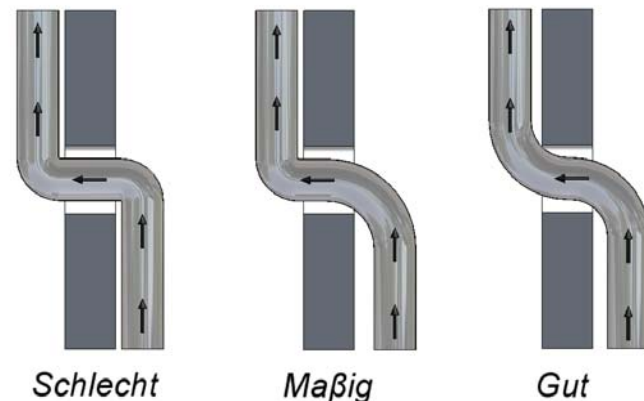

FIG. 2



6. SICHERHEIT

Um die beste Wirkung zu erzielen, empfiehlt es sich wie folgt zu verfahren:

- * Sorgen Sie dafür, daß zwischen der Unterseite der Dunstabzugshaube und der Kochstelle minimum 650 mm frei ist. Kontrollieren Sie die Angaben auf dem Typenschild.
- * Setzen Sie Kochtöpfe oder Bratpfannen mit aufwallenden Dampfen so auf das Kochfeld, daß diese unter der Absaugfläche kommen.
- * Vermeiden Sie Zunderscheinungen zwischen Kochfeld und Absaugfläche.
- * Sollten Ihre Fenster und Türen in der Küche besonders dicht schließen, öffnen Sie diese beim Betrieb der Dunstabzugshaube ein wenig, damit die angesaugte verbrauchte Luft durch Frischluft wieder ersetzt wird und kein Unterdruck in der Küche entsteht.
- * Bei gleichzeitigem Betrieb der Dunstabzugshaube im Abluftbetrieb und Feuerstätten darf im Aufstellraum der Feuerstätte der Unterdruck nicht größer als 4 Pa (=0,04 mBar).
- * Nicht flambieren unter der Absaugfläche, und fritieren nur unten Aufsicht.

4. ELEKTRISCHER ANSCHLUß

Für den elektrischen Anschluß hat das Gerät einen Schutzkontakt-Stecker. Bauseits muß hierfür eine vorschriftsmäßig installierte Schutzkontakt-Steckdose für Wechselstrom vorhanden sein. (Siehe auch die Angaben auf dem Typenschild)

Die Steckdose muß sichtbar und gut erreichbar montiert sein.

5. WIRKUNG

Die Novy Dunstabzugshaube ist mit einem leistungstarken Abluftgebläse von 1000m³/S (D 445999) und einem Novy Gerauschkämpfer ausgestattet. Die Dunstabzugshaube hat 1 Auslaß nach oben von ø 150 mm nach dem Motor. Die Dunstabzugshaube arbeitet nach dem Prinzip der Randabsaugung, was einerseits eine Absaugung auf der ganzen Fläche gewährleistet und andererseits ergibt sich dadurch an den Rändern eine Maximalabsaugung, wodurch die gute Leistung dieser Haube erreicht wird.

Der Dunst wird wirkungsvoll entfernt durch:

- Einschalten der Dunstabzugshaube am Anfang des Kochens
- Ausschalten der Dunstabzugshaube einige Minuten nach dem Ende des Kochens

ACHTUNG !

Fig. 2 & 3. Der Anschluß des Abführungskanals ist erforderlich. Dafür können Sie der ALU-Folio Klebestreifen D 906.292 benutzen. Verringern Sie die Auslaßsektion nicht durch einen zu kleinen oder zu wenig dühllassenden Mauerrost oder dergleichen. Je minder den Abfluß gebremst wird, desto größer ist der Debit und also auch der Nutzeffekt Ihrer Dunstabzugshaube.

11. ELEKTRISCH SCHEMA

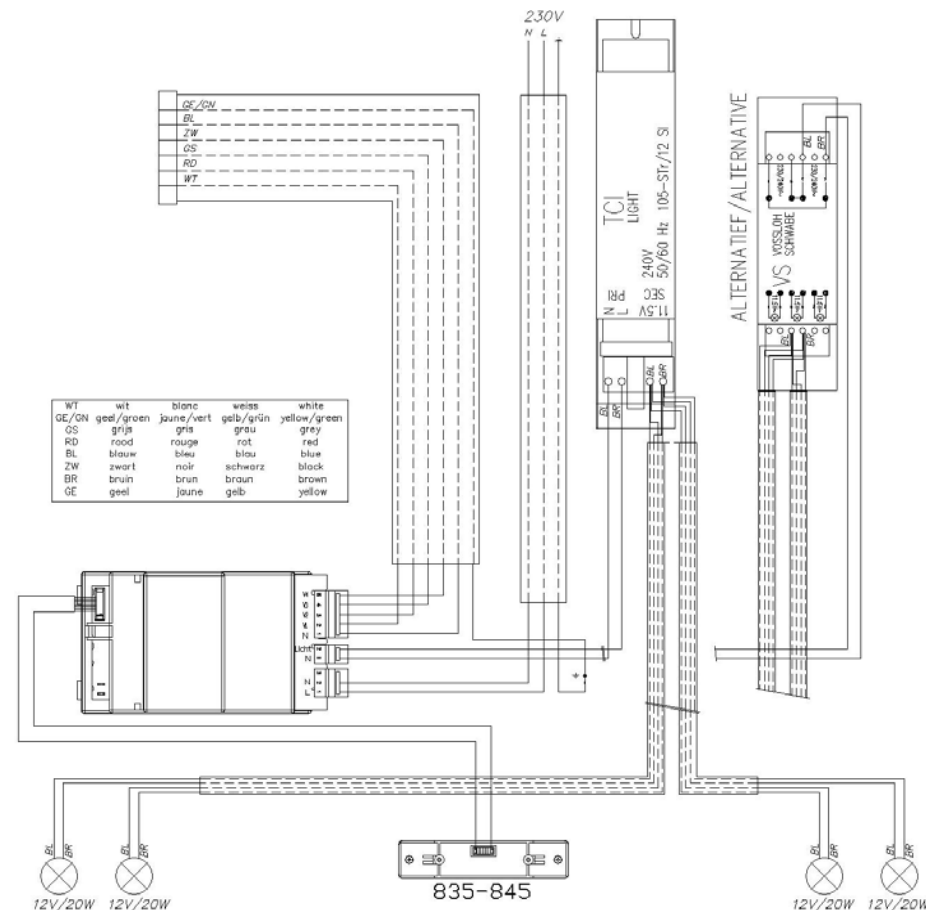

12. AFMETINGEN

Zie pagina 26

MODE D'EMPLOI

1. GENERAL

Le groupe est destiné à être placé au dessus d'un îlot, dans faux plafond ou dans une colonne. Sa mise en place doit être réalisée par un installateur qualifié. Le non- respect de cette condition entraîne la suppression de la garantie constructeur et tout recours en cas d'accident.

2. COMMANDE ELECTRONIQUE

fig. 1

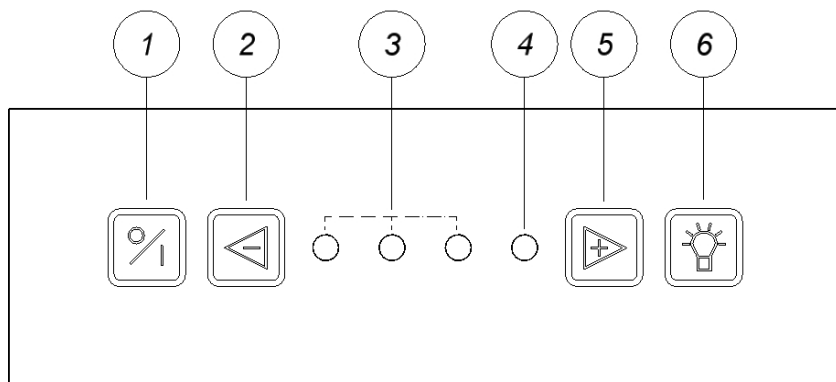

1. touche marche/arrêt
2. touche réduction de vitesse
- 3 et 4. LED vitesses
5. touche augmentation de vitesse
6. touche éclairage

Pour une bonne efficacité, il est conseillé :

- de mettre la hotte en marche dès le début de la cuisson
- de l'arrêter quelques minutes après la fin de la cuisson

Ausschalten mit Beständigkeit. Nach 1 Mahl eindrucken von Taste "1" wird ein Beständigkeit von 10 Minuten gestartet (das Erste LED blinkt und die andere LEDs brennen je nachdem die Geschwindigkeiten activiert sind). Nach Verlauf von 10 Minuten werden Motor und Beleuchtung ausgeschaltet.

Ausschalten ohne Beständigkeit. Taste "1" zwei mal eindrucken, Motor und Beleuchtung werden gleich ausgeschaltet.

* Der erwünschte Stand einstellen: Tasten "2" und "5"

Drücken Sie auf die Taste "2", der Ventilator wird in niedrigen Stand eingeschaltet. Drücken Sie auf die Taste "5", der Ventilator wird in höheren Stand eingeschaltet. Diese Haube hat 3 Geschwindigkeiten und eine intensive Geschwindigkeit "Power".

Auf diesem Stand wird die Maximum Geschwindigkeit erreicht. Drücken Sie auf die Taste "5" bis die rote LED (4) brennt.

* Beleuchtung: Taste "6"

Drücken Sie auf die Taste "6" um die Beleuchtung ein- und auszuschalten. Die Beleuchtung kann immer gebraucht werden, auch wenn der Ventilator nicht in Wirkung ist.

Wenn die Beleuchtung eingeschaltet ist können Sie die Lichtstärke ändern durch die Taste eingedrückt zu halten.

* Geschwindigkeiten: "3" und "4"

Auf diese LEDs sehen Sie welche Geschwindigkeit aktiv ist.

Ein selbherstellend Thermocontact sorgt dafür dass der Motor ausgeschaltet wird wann er überhitzt. Nach Abkühlung wird der Motor zurück eingeschaltet.

3. MONTAGE

(Siehe eingeschlossenes Montageblatt)

Achtung:

- Diese Gebläse soll nicht platt montiert werden aber kann nür gegen eine Mauer montiert werden.
- Für die Demontage der Haube reicht es die Schrauben auf zu drehen.

ACHTUNG! Weil der Dunstabzugshaube scharfe Randen hat, müssen Sie sehr vorsichtig sein wenn Sie die Dunstabzugshaube montieren. Sicherheit Hanshuhe tragen!

GEBRAUCHSANLEITUNG

1. ALLGEMEINES

Die Dunstabzugshaube kann oben in eine Kochinsel, in die Decke oder eine Säule .Wegen des beträchtlichen Eigengewichtes dieses Gerätes empfiehlt es sich, die Anbringung von geschultem Personal durchführen lassen. Für Schäden, die durch nicht vorschriftmäßige oder unsachgemäße Anbringung verursacht werden, lehnt der Hersteller jegliche Haftung ab.

2. BEDIENUNG

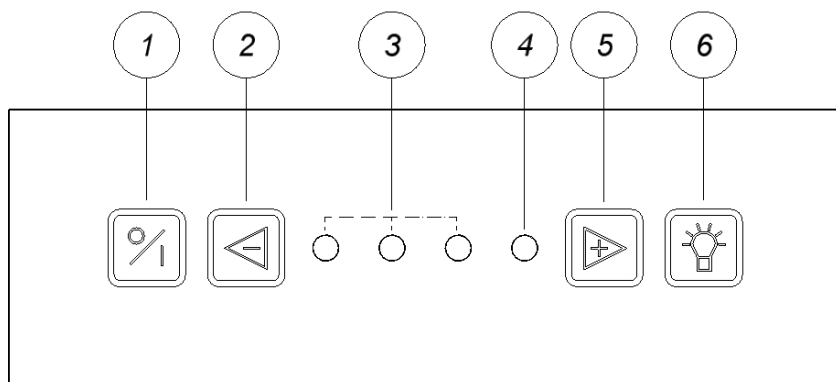

1. der Ventilator einschalten und ausschalten
2. der Ventilator vermindern
- 3 und 4. LED Ventilatorstanden
5. der Ventilator erhöhen
6. Beleuchtung

Der Dunst wird wirkungsvoll entfernt durch :

- Einschalten der Dunstabzugshaube am Anfang des Kochens
- Ausschalten der Dunstabzugshaube einige Minuten nach dem Ende des Kochens

* Ventilator ein- und ausschalten: taste "1"

Drücken Sie auf Taste "1", der Ventilator wird ausgeschaltet. Wann Taste 1 wieder eingeschaltet wird, dann startet die Haube dieselbe Geschwindigkeit und Beleuchtung wie beim Ausschalten

* Mise en marche et arrêt du moteur: touche "1"

Avec cette touche, vous pouvez mettre en marche ou arrêter le moteur. Après avoir arrêté le moteur avec cette touche, la hotte redémarre sur la dernière vitesse utilisée la prochaine fois que vous actionnez cette touche. Même principe pour la lumière.

Arrêt avec permanence: Après avoir actionné la touche "1" une fois, un arrêt avec permanence est démarré (la première LED clignote et les autres LEDs sont allumés selon la vitesse du moteur). Après 10 minutes, le moteur et la lumière se coupent.

Arrêt sans permanence: Actionnez 2 fois la touche "1", le moteur et la lumière s'arrêtent immédiatement.

* Augmenter et diminuer de la vitesse: touches "2" et "5"

Avec ces touches, vous pouvez resp. diminuer et augmenter la vitesse. Cette hotte dispose de 3 vitesses et une vitesse intensive "Power".

Avec la vitesse intensive vous atteignez la vitesse maximum. Actionnez la touche "5" jusqu'à ce que la LED rouge "4" s'allume.

* Eclairage: touche "6"

Enfoncez cette touche pour la mise en marche ou arrêt de l'éclairage. L'éclairage peut être mis en marche, même si le moteur ne fonctionne pas.

Vous pouvez modifier l'intensité de la lumière pendant que l'éclairage est mis en marche en tenant cette touche appuyé.

* Affichage des vitesses: "3" en "4"

Ainsi vous verrez quelle vitesse est active.

Un thermocontact auto-rétablissant fait que le moteur est coupé en cas de surchauffement. Le moteur sera de nouveau activé après refroidissement.

3. MONTAGE DE LA HOTTE

(Voir notice de pose ci-jointe)

Attention

- Le moteur extérieur murale ne peut pas être monté plat, il doit impérativement être placé contre un mur.
- Mettez des gants de sécurité pour le montage de cet appareil. Les coins de la hotte peuvent être tranchants.
- Dévisser les vis complètement pour le démontage.

4. RACCORDEMENT ELECTRIQUE

Raccordement électrique sur le cordon avec fiche bipolaire + terre.
Connectez la fiche toujours à une prise avec terre. L'intensité du courant figure sur la plaque signalétique. Utilisez une prise avec terre.
La prise doit être montée visiblement et bien accessible.
Le remplacement doit se faire par un installateur qualifié.

5. FONCTIONNEMENT

La hotte a une sortie de \varnothing 150 mm, qui doit être raccordée sur l'entrée du bloc turbine.
La hotte est dotée d'une turbine puissante de 1000 m³/h (D445999) qui absorbe les vapeurs à travers un filtre à graisses pour les évacuer ensuite à l'extérieur.
Deux carters en inox brossé déterminent les couloirs d'aspiration périphérique, ce qui assure un traitement efficace de toute la surface couverte par la hotte.

Pour une bonne efficacité, il est conseillé:

- de mettre la hotte en marche dès le début de la cuisson
- de l'arrêter quelques minutes après la fin de la cuisson

ATTENTION !

L'évacuation doit se faire soigneusement (fig. 2 et 3). Veillez à ce que votre raccordement soit hermétique : utilisez de l'adhésif alu D 906.292. L'évacuation doit être la plus courte et la plus directe possible. Assurez-vous du libre débouché à l'air: tout étranglement du tuyau d'évacuation, rétréci du tuyau, chapeau de couverture, grillage est contre indiqué pour assurer un résultat optimale de rendement et de niveau sonore.

11. SCHEMA ELECTRIQUE

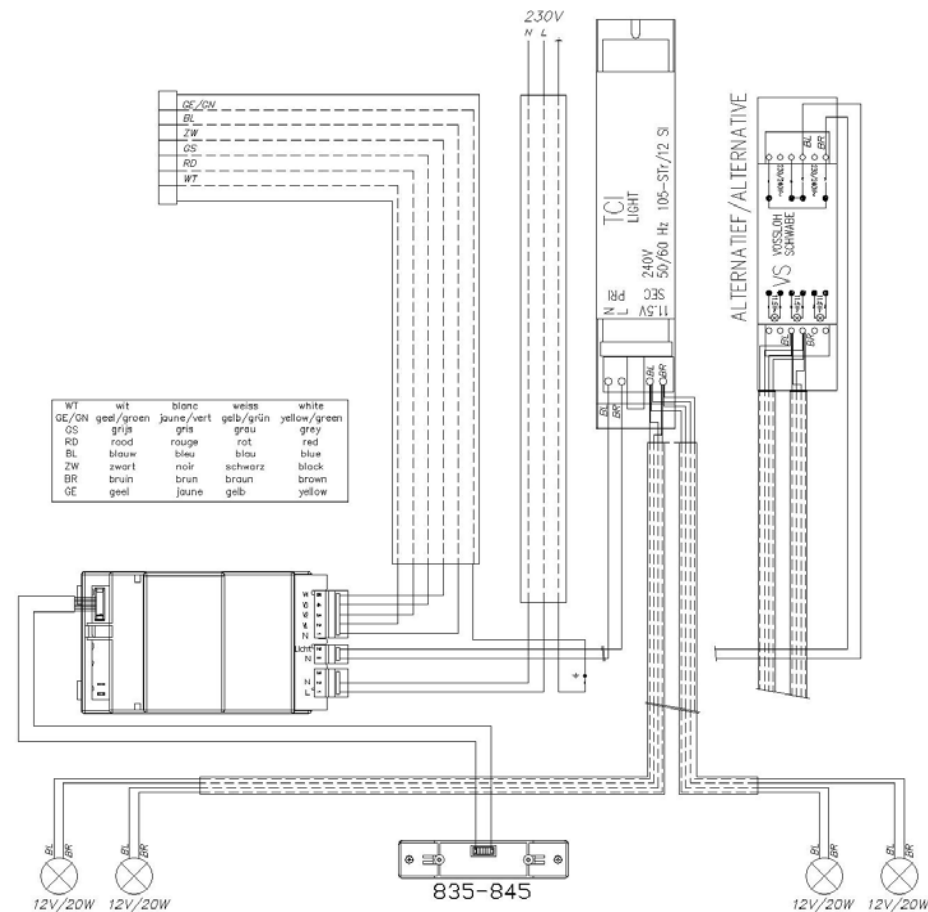



12. DIMENSIONS

Voir page 26

10. TELECOMMANDE

Afin que la hotte puisse recevoir les signaux de la télécommande, veuillez respecter les consignes suivantes :

- ① - connecter la hotte sur le réseau électrique
- ouvrir le boîtier à batterie en glissant la languette vers le bas de la télécommande, pour atteindre les DIP-switch (=petits interrupteurs blancs).
- choisir une position pour chacun des 9 DIP-switch.
- positionnez le DIP-switch 10 sur "OFF" (vers le bas)
- ② - maintenir les touches de la hotte  +  enfoncés pendant 10 secondes. Le deuxième LED vert de la commande électronique clignote.
- ③ - Appuyer une fois sur la touche de l'éclairage de la télécommande afin de confirmer la programmation
- Fermer le boîtier

Le positionnement des DIP-switch peut être changé à tout moment sans devoir intervenir sur la hotte. Seuls les DIP-switch de 1 à 9 sont utilisés pour le codage (soit 512 codes possibles). Le DIP-switch 10 sert uniquement au moment de la programmation de la télécommande.

Le code est enregistré dans la mémoire de la télécommande, en cas de coupure de courant, il est sauvegardé.

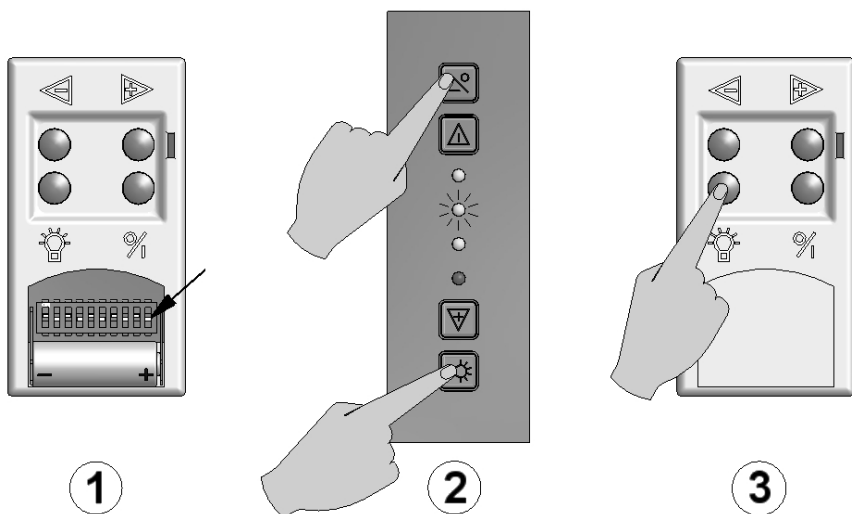
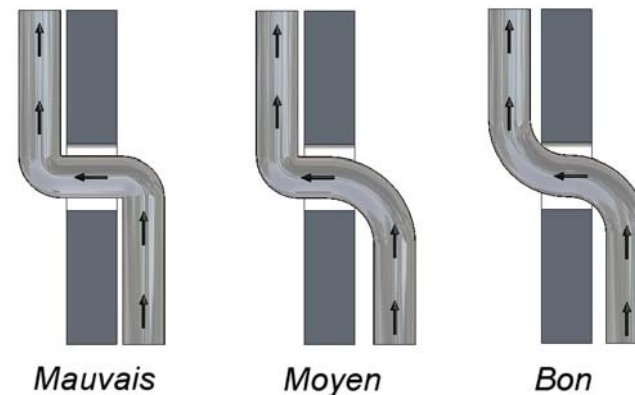

fig. 2



6. ARRIVEE D'AIR

Quelles que soient les dimensions de votre cuisine, votre hotte ne peut évacuer que l'équivalent de l'air de remplacement que vous laissez entrer dans la pièce. C'est pourquoi, lors de l'utilisation de la hotte, il est important que de l'air frais puisse entrer dans la cuisine par une grille d'aération haute ou basse ou par une porte ou une fenêtre entrouverte. En cas d'entrée d'air insuffisante, une dépression peut apparaître dans le conduits de chauffage, par exemple feu ouvert, chaudière.

Lors de l'emploi simultané de la hotte et d'appareils utilisant une énergie autre que l'électricité (gaz, charbon) la dépression dans la cuisine ne peut pas dépasser 4 Pa (= 0,04 mBar).

7. SECURITE

Pour un fonctionnement rationnel, il est conseillé de prendre en considération les notions suivantes.

- * Distance entre plan de travail et dessous de la hotte : 650 mm minimum.
- * Contrôlez la plaque signalétique.
- * Placez les casseroles de façon que les buées ne sortent pas du plan inférieur de votre hotte.
- * Evitez les courants d'air au-dessus du plan de cuisson.
- * Ne laissez jamais votre friteuse sans surveillance.
- * Il est strictement interdit de flamber sous la hotte.

8. REMPLACEMENT ET ENTRETIEN DES FILTRES

La hotte est équipée d'un filtre 100% métalliques . Suivant la fréquence d'utilisation, et au moins 2 fois par mois, le filtre doit être enlevé et nettoyé. Le filtre est accessible par l'ouverture en bascule vers vous du carter en inox.

- pour ouvrir : tirer le carter (a) vers le bas en le maintenant fermement sur les côtés droite et gauche.
 - pour ôter le filtre (b), tirer vers le bas sur la languette.
- fig. 4

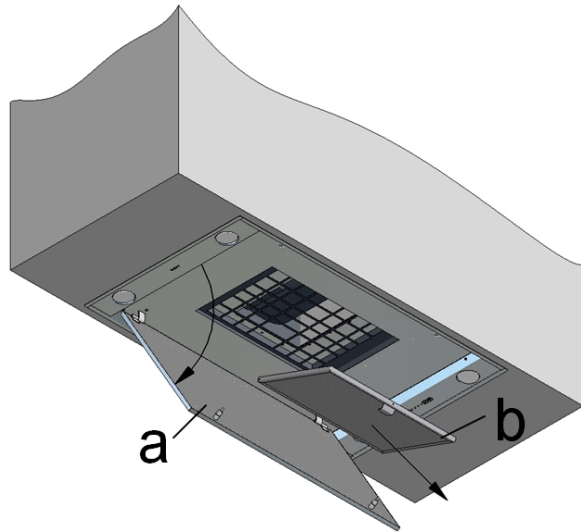

Nettoyage

- a) dans le lave-vaisselle
- b) préparez dans l'évier de l'eau chaude additionnée d'un détergent ammoniaqué ou de soude. Laissez-tremper le filtre et nettoyer-le pour en éliminer toutes les particules. Rincez et contrôlez la propreté par mirage à contre-jour. Egouttez, séchez et remettez en place. Ne pas utiliser de poudre non dissoute.

Important ! Un filtre trop chargé dégorge et peut présenter un risque d'incendie. Ne négligez jamais le nettoyage périodique.

9. REMPLACEMENT DES LAMPES HALOGENES

Avant toute intervention, débrancher la hotte du réseau électrique. Il se trouve un élément lumineux sur les deux côtés de la hotte avec deux spots halogènes de 20W sur chaque côté. L'élément lumineux doit être enlevé pour pouvoir remplacer les lampes.

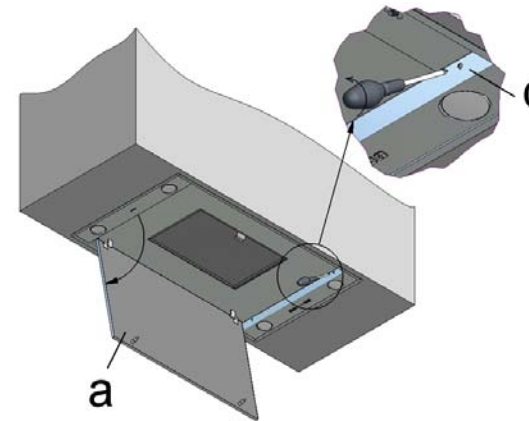

- basculez vers le bas le carter en inox en-dessous de la hotte avec les deux mains (a)
- dévissez les 2 vis qui sont maintenant visible à l'intérieur de l'élément lumineux (c) à l'aide d'un tournevis pour vis Parker

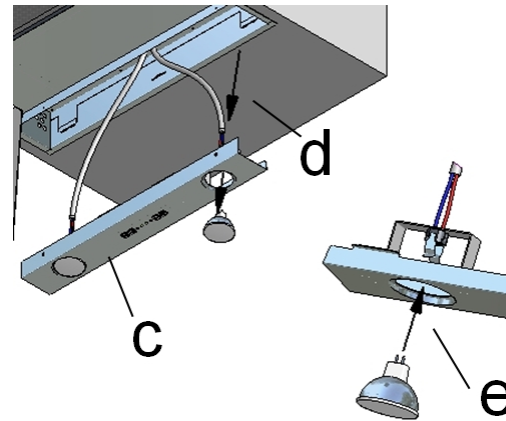

- déplacez l'élément lumineux (c) tranquillement vers le filtre .
- enlevez le socle noir (avec fils) du pied de la lampe,
- compressez le ressort, qui tient la lampe, avec l'index et la pouce et enlevez-le du trou
- maintenant, la lampe peut être enlevé et une nouvelle lampe peut être monté
- montez de nouveau le ressort dans les trous prévus
- remontez le socle sur la lampe

Remontez l'élément lumière soigneusement et veillez à ce que le crochet va dans le trou prévu. Vissez le boîtier lumière et fermez le carter.

La hotte Flat'line centrale est équipée de 4 lampes halogènes de 20W – 12V – 60° - Ø51mm – GU 5,3
Consommation totale avec éclairage :330 W.