

NOVY®

INBOUWGROEP GLAS GROUPE EN VERRE LÜFTERBAUSTEINE GLAS

NOVY nv behoudt zich het recht voor te allen tijde en zonder voorbehoud de constructie en de prijzen van zijn producten te wijzigen.

NOVY S.A. se réserve le droit de modifier en tout temps et sans préavis la construction et les prix de ses produits.

NOVY AG behält sich das Recht vor, zu jeder Zeit und ohne Vorbehalt, die Konstruktion und die Preise ihrer Produkte zu ändern.

NOVY nv
Noordlaan 6
B-8520 KUURNE
Tel. 056/36.51.00
Fax 056/35.32.51
<http://www.novy.be>
E-mail : novy@novy.be

Maart 2007

874/8	53,8 cm	1 motor/moteur/Motor
876/8	83,8 cm	1 motor/moteur/Motor
877/8	70,0 cm	1 motor/moteur/Motor
878/8	83,3 cm	2 motoren/moteurs/Motor

N p. 3 - 10

F p. 11 - 18

D p. 19 - 26

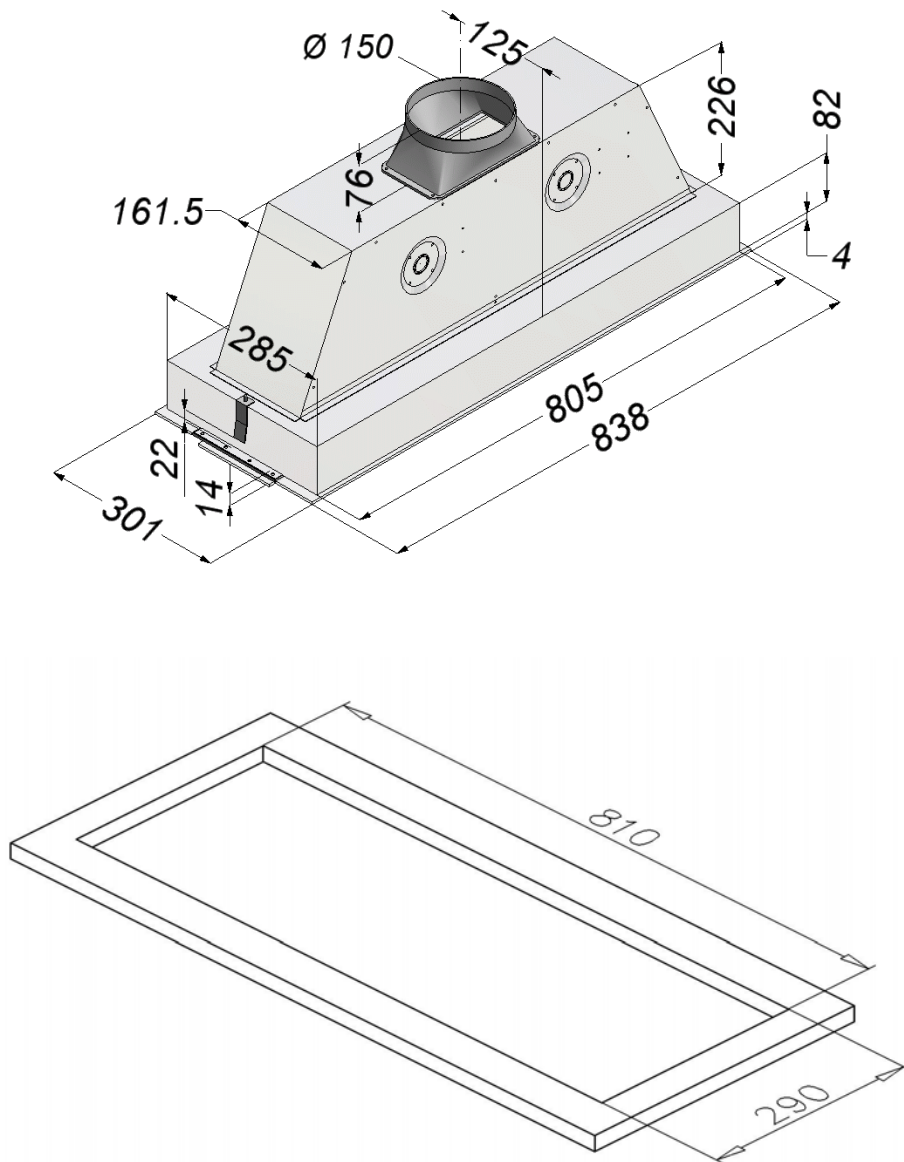

Handleiding

1. WERKING

De NOVY inbouw dampkap is voorzien van een krachtige centrifugaalventilator die de dampen opzuigt door een vetfilter, om ze vervolgens naar buiten te brengen langs de evacuatiepomp. De constructie van de dampkap met radiale afzuiging brengt mee dat de ganse oppervlakte nuttig wordt gebruikt : zowel juist onder het oppervlak alsook buiten de afzuigunit, worden dampen afgezogen... een waarborg voor een degelijke afvoer.

Belangrijk !

Om een goede werking te verzekeren is het evenwel nuttig de volgende tips in acht te nemen :

- Plaats uw kookgerei zodanig dat opwellende dampen onder het aanzuigoppervlak van de kap terechtkomen.
- Vermijd elke tocht boven het kookvlak.
- Hoe groot de keuken ook is, toch dient u er rekening mee te houden dat er slechts zoveel kubieke meter lucht door de turbine kan worden afgevoerd als er binnengelaten wordt. Als er geen of te weinig toevoer van lucht is, kan er ook geen afdoende werking verwacht worden van het apparaat. Dit kunt u verhelpen door een deur of een venster op een kier te zetten, liefst van binnenshuis uit.
- Alleen onder voortdurend toezicht mag onder de dampkap gefrituurd worden.
- Flamberen onder de dampkap is in geen geval toegestaan.

2. BEDIENING

Aan de onderzijde bevindt zich een roterende schakelaar met 8 standen.

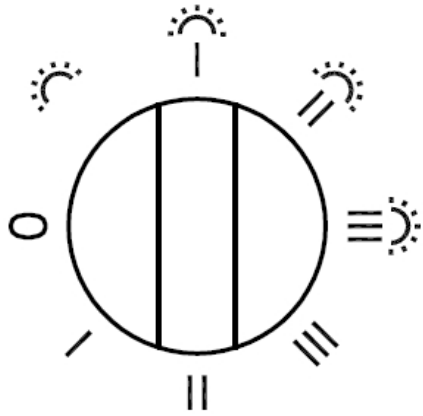

- | | |
|-----|----------------------------|
| 0 | Dampkap staat af |
| | Verlichting |
| | Snelheid 1 met verlichting |
| | Snelheid 2 met verlichting |
| | Snelheid 3 met verlichting |
| I | Snelheid 1 |
| II | Snelheid 2 |
| III | Snelheid 3 |

877/8

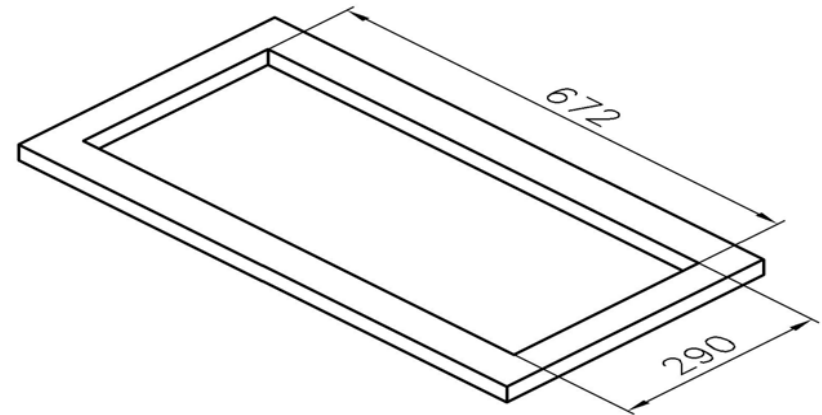
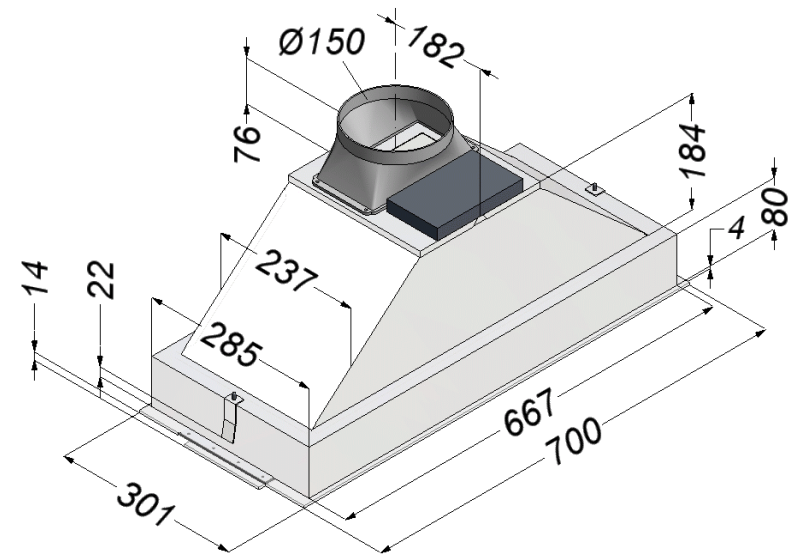

4. VERVANGING VAN DE LAMP

Voor iedere interventie dient het toestel elektrisch ontkoppeld te worden. De twee kleine zijglazen kunnen uitgeclipst worden. De knop komt vanzelf mee. De Spaar- of TL - lampen zijn dan eenvoudig uit hun sokket te verwijderen en te vervangen. (fig.2)

fig. 2

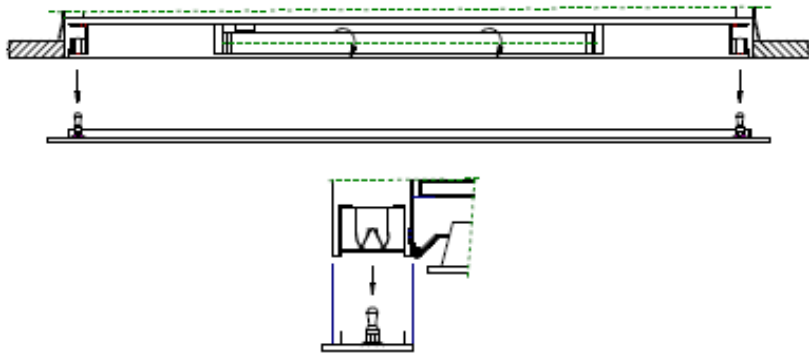

Bij de afzuigunit 874 zijn er 2 spaarlampen van 11 Watt.
Bij de 876, 877 en 878 zijn er 2 TL lampen van 15 W.

874/8

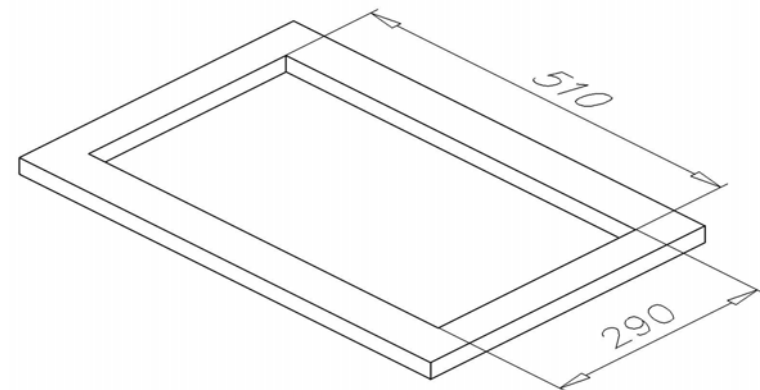
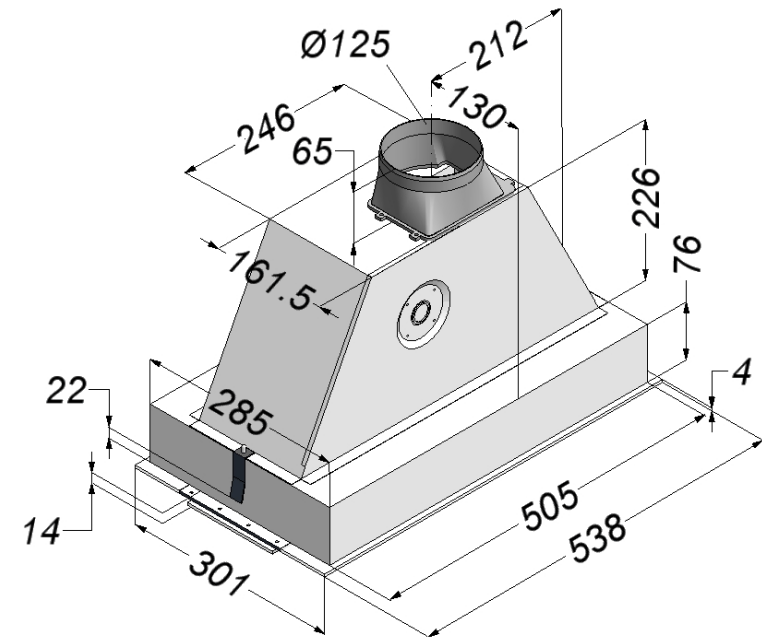

4. ELEKTRISCHER ANSCHLUß

Für den elektrischen Anschluß hat das Gerät einen Schutzkontakt Stecker. Bauseits muß hierfür eine vorschriftmäßig installierte Schutzkontakt-Steckdose für Wechselstrom vorhanden sein. Die Steckdose muß sichtbar und gut erreichbar montiert sein.

8. DEMONTAGE DER DUNSTHAUBE

Drehen Sie zuerst das Mittenglas offen. Langs die Seitenkante sehen Sie 2 schwarzen Deckel, bestätigt mit einem Schraube an der Innenseite. Drehen Sie die Schrauben los und nehmen Sie die Deckel da von ab. Danach sehen Sie 2 x 4 hölzner Schrauben, das Sie ausdrehen um die Gruppe zu demontieren. Schließlich drehen Sie die 2 Schrauben A (Abb. 3) los.

Wichtig !

Ein Zweite Person muß die Gruppe festhalten, so daß die Haube nicht aus dem Öffnung fällt.

Montage handleiding

Voor schade die niet door voorschriftmatige of door verkeerde installatie veroorzaakt wordt, wijst de fabrikant elke vorm van aansprakelijkheid af. Het is aanbevolen om de installatie te laten uitvoeren door een bevoegd persoon.

1. INSTALLATIE

De inbouwafzuigunit kan o.a. worden geplaatst boven een kookeiland of in een speciaal geconstrueerde schouw.

De minimum afstand tussen kookvlak en dampkap: 60 cm boven een elektrisch kookvlak, 65 cm boven een gaskooktafel en 75 cm boven inductie.

2. INBOUWAFMETINGEN / UITSNIJDING

874/8 pagina 27

876/8 pagina 28

877/8 pagina 29

878/8 pagina 30

3. MONTAGE VAN DE AFZUIGUNIT

Voor de montage van de afzuigunit dient er een uitsnijding gemaakt te worden.

Let op:

Aangezien de onderkant in glas is afgewerkt, is het aan te raden om uiterst voorzichtig te werk te gaan bij de montage.

De uitsnijding is voorzien met lamineer-afwerking aan de binnenzijde.

Wanneer u de verpakking van de inbouwdampkap verwijdert, dient u erop te letten dat de montagematerialen los bij verpakt zijn.

Daarna kunt u de groep in de voorziene opening schuiven met de knop aan de rechterszijde tot over de haken, zodanig dat de dampkap vast geankerd zit.

De groep moet dan verder bevestigd worden door het middenglas open te draaien (aan de voorzijde zachtjes naar beneden trekken, zie fig. 1).

Aan de zijanten dienen er 2 x 4 houtschroeven bevestigd te worden tot de groep volledig mooi aanleunt tegen de keukenkast (fig. 3).

Nadien kunt u de bijgeleverde zwarte metalen deksels op de zijkant monteren, om de houtschroeven weg te werken. Dit deksel is bevestigd aan de zijkant met 1 Parkerschroefje aan de binnenzijde.

De middenbak kan nu gesloten worden.

fig. 3

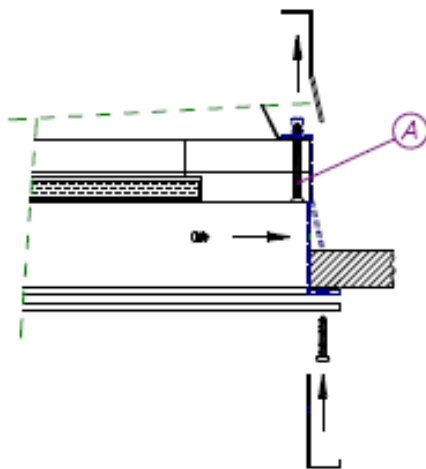
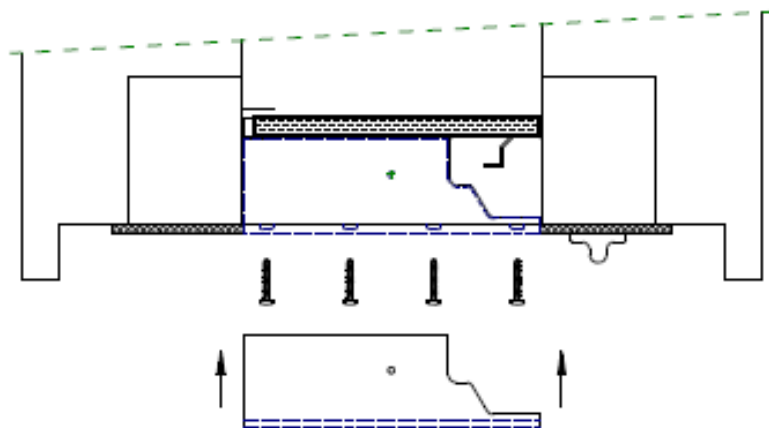

4. ABFÜHRUNG

Das Abluftrohr wird nach oben geführt.

Der Anschlußstutzen ist für einen Rohr \varnothing 125 mm für 874 - 876 und \varnothing 150 mm für 877 - 878 vorgesehen.

Je minder den Abfluß gebremst wird, desto größer ist der Debit und also auch den Nutzeffekt von Ihren Dunstabzugshaube.

Achtung !

- Der Anschluß darf nur an einen Abluftkamin erfolgen, an den keine anderen Heizgeräte angeschlossen sind.
- Ein fest verschlossene Anschluß des Abführungskanals ist erforderlich, dafür können Sie der ALU-folio Klebestreifen 906.292 benutzen.
- Verringern Sie die Auslaßsektion nicht durch ein zu kleine oder zu wenig durchlässenden Mauerrost oder dergleichen.
-

Die obenerwähnte Instruktionen i.B. die Luftabfuhr sind zufolge der Vorschriften der Behörden aufgestellt werden und müssen den entsprechend erfüllt werden.

Abb. 4

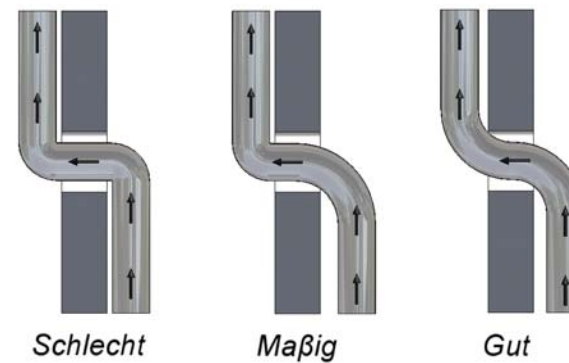

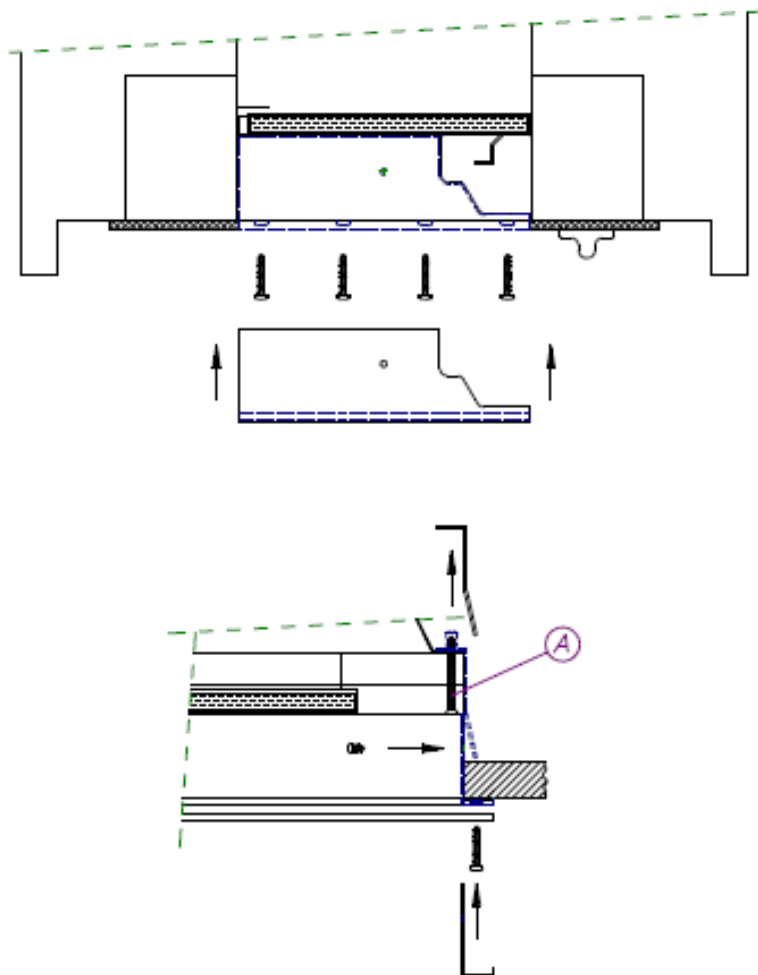

4. MONTAGE AFVOER

De uitlaat gebeurt enkel naar boven op een ronde buis met binnenmaat \varnothing 125 mm voor types 874 en 876 en \varnothing 150 mm voor types 877 en 878.

Let wel !

- Nooit aansluiten op een kleinere diameter. Een vermindering van diameter, enkele bochten en een slechte uitblaasopening tussen uw wasemkap kunnen het rendement enorm beïnvloeden.
- Indien u de uitlaat op een schouw aansluit, dient u erop te letten dat dit een verluchtingsschouw is. Er mag in geen geval worden aangesloten op een verwarmingsschouw.
- Een potdichte afvoer is vereist, gebruik daarvoor eventueel de aluminium tape 906.292 of de spanring 906.290 (\varnothing 125) of 906.291 (\varnothing 150).
- Verminder de uitlaatsectie niet door een te kleine of te weinig doorlatende muurrooster of dergelijke.
- Bij afvoer \varnothing 150 mm door een muur gebruikt u best een wanduitblaasklep NOVY van het type 906.178.

De hiervoor vermelde instructies i.v.m. luchtafvoer zijn opgesteld volgens de voorschriften van de bevoegde overheid en moeten dus nageleefd worden.

fig. 4

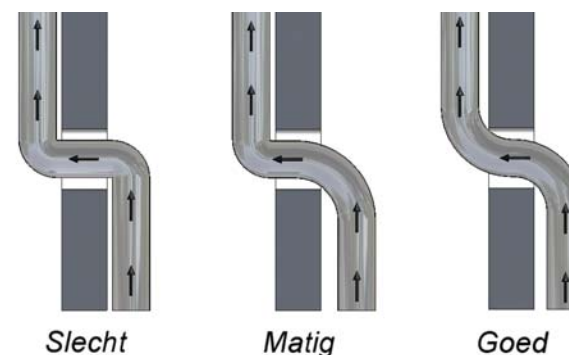

5. ELEKTRISCHE AANSLUITING

Voor de aansluiting van de elektrische stroom is een snoer met stekker, voorzien van een ingebouwde aarding, gemonteerd. Stroomsterkte en verbruik zijn aangegeven op het specificatieplaatje. Zorg ervoor dat de stekker wordt aangesloten op een eveneens van aarding voorziene contactdoos.

6. DEMONTEREN VAN DE AFZUIGUNIT

Eerst het middenglas opendraaien. Langs de zijkant ziet u twee zwarte deksels, bevestigd met een schroefje aan de binnenzijde.

Draai de schroefjes los en neem de zwarte deksels eraf.

Nadat de zwarte deksels er afgenomen zijn, ziet u 2 x 4 houtschroeven die u kunt uitdraaien om de groep te demonteren.

Tenslotte hoeft u de 2 schroeven A (fig. 3), van de haken van ophanging los te draaien.

Opgepast ! Bij die handeling moet een tweede persoon de unit vasthouden omdat deze anders uit de opening zou kunnen vallen.

Montageanleitung

1. INSTALLATION

Die Dunstabzugshaube kann oben in eine Kochinsel oder in einen Küchenschrank eingebaut werden. Minimum Höhe zwischen der Unterseite der Dunstabzugshaube und der Kochstelle: 60 cm für elektrisch, 65 cm für gas und 75 cm für induction.

2. MAßZEICHNUNG / AUSSCHNITT

874/8 Seite 27

876/8 Seite 28

877/8 Seite 29

878/8 Seite 30

3. MONTAGE DER DUNSTABZUGSHAUBE

Wenn Sie die Verpackung von der Dunstabzugshaube entfernen, achten Sie darauf, daß das Montagmaterial lose ist.

Achtung !

Weil die Unterseite in Glas ist müssen Sie sehr vorsichtig sein wenn Sie die Dunstabzugshaube montieren.

In diesen schiebt man das Gerät ein mit dem Knebel an der Rechterseite bis über den Haken.

Die Gruppe muß denn befestigt werden durch das Mittenglas offen zu drehen, und die vorsichtig nach unten ziehen. (Abb. 1)

An der Seitekante der Haube brauchen 2 x 4 hölzner Schrauben montiert werden so daß die Gruppe anschließt gegen der Küchenschranke (Abb. 3).

Hernach können Sie die mitgelieferten metallenen Deckeln auf der Seitekanten montieren, um die Hölzner Schrauben zu verbergen.

Der Deckel ist bestätigt an der Seitenkante mit 1 Parkerschraube an der innenseite.

Jetzt kann die Dunstabzugshaube geschlossen werden.

4. ERSATZ DER LAMPE

Abb. 2

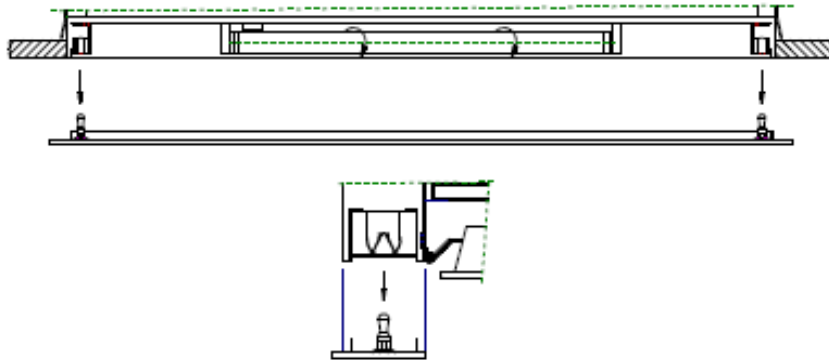

Die 2 kleinen Seitengläsern können ausgeklipst werden. Die Lampen sind einfach zu ändern.

Bei die 874 haben wir 2 x Sparlampen von 11 W.

Bei die 876 – 877 – 878 haben wir 2 x TL-Beleuchtung von 15W.

Mode d'emploi

1. FONCTIONNEMENT

Ce groupe est doté d'une turbine puissante (2 pour le modèle 878) qui absorbe les vapeurs à travers un filtre à graisses pour les évacuer ensuite vers l'extérieur.

Le carter central détermine des couloirs d'aspiration radiale, ce qui assure un traitement efficace de toute la surface couverte par la hotte.

Important !

Pour un fonctionnement rationnel, il est conseillé de prendre en considération les notions suivantes :

- Quelles que soient les dimensions de votre cuisine, votre groupe ne peut évacuer que l'équivalent de l'air de remplacement que vous laissez entrer dans la pièce. S'il n'y a pas ou peu d'air qui entre, l'appareil n'aura pas un bon fonctionnement.
- Placez les casseroles de façon que les buées ne sortent pas du plan inférieur de votre hotte.
- Evitez les courants d'air au-dessus du plan de cuisson.
- Soyez attentif quand vous faites des fritures sous la hotte. Ne laissez jamais votre friteuse sans surveillance.
- Il est strictement interdit de flamber sous la hotte.

2. MISE EN SERVICE

Le groupe est équipé d'un bouton de commande à huit positions:

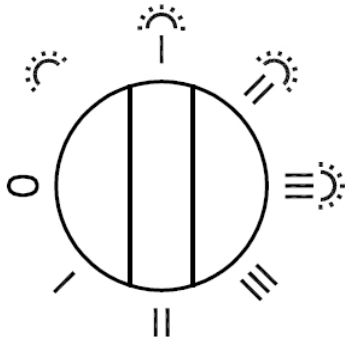

0	Arrêt
	Eclairage
	Vitesse 1 avec éclairage
	Vitesse 2 avec éclairage
	Vitesse 3 avec éclairage
I	Vitesse 1
II	Vitesse 2
III	Vitesse 3

3. REINIGUNG

Je nach Benutzungsdauer mindestens aber alle 4 Wochen, sollen die Fettfilter herausgenommen und gereinigt werden.

Sie können die Fettfilter herausnehmen durch das Lichtkasten nach unten um zu kippen an der Seite der Feder.

Abb. 1

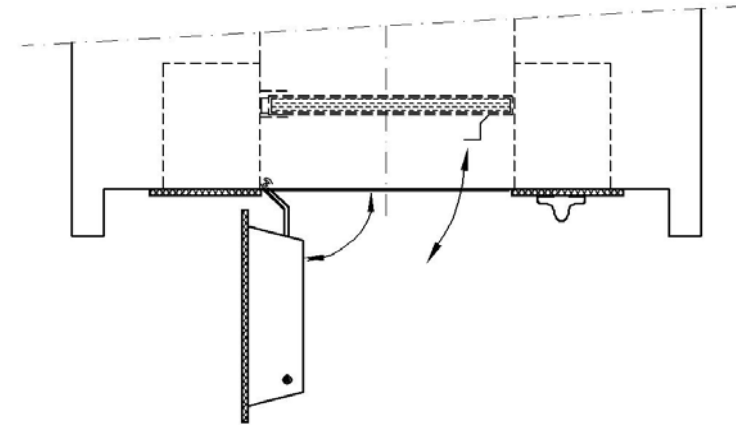

Der Filter wird in kochendem Wasser mit fettlösenden Reinigungsmitteln gesäubert.

Nach der Reinigung das Filter abtropfen und trocknen lassen. Zur Reinigung keinen Stahlwollschwamm verwenden.

WICHTIG !

Wenn sie die Instruktionen nicht beachten, so besteht die Möglichkeit auf Feuergefahr durch die Verunreinigung.

2. BEDIENUNG

An der Unterseite befindet sich ein rotierende Schalter mit 8 Stellungen respektive: 0 (die Dunstabzugshaube funktioniert nicht), (Beleuchtung) und I,II,III (Luftgeschwindigkeiten).

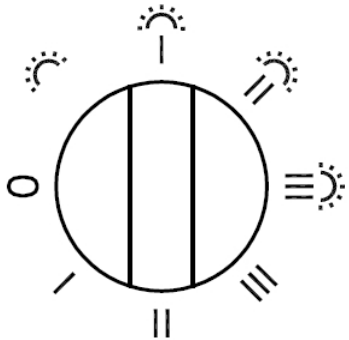

0	Ausgeschaltet
	Beleuchtung
I	Geschwindigkeit 1 + beleuchtung
II	Geschwindigkeit 2 + beleuchtung
III	Geschwindigkeit 3 + beleuchtung
I	Geschwindigkeit 1
II	Geschwindigkeit 2
III	Geschwindigkeit 3

3. ENTRETIEN

A) Le filtre à graisses

Suivant la fréquence d'utilisation et, **AU MOINS UNE FOIS PAR MOIS**, le filtre à graisses doit être enlevé et nettoyé.

Accès :

Le filtre est accessible par l'ouverture en bascule vers l'arrière du verre central. Pour l'ouvrir, saisissez-le de chaque côté et tirez vers le bas en le maintenant fermement. Pour ôter le filtre, tirez la languette vers le bas, et dégagez vers l'avant.

fig. 1

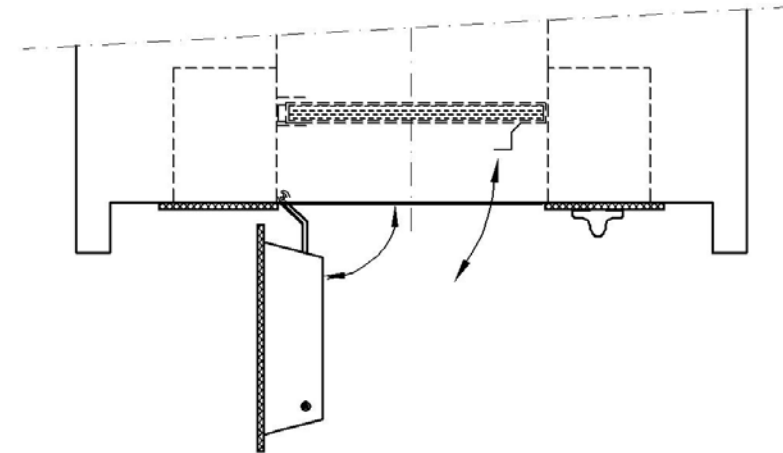

Dégraissage :

- Préparez, dans l'évier, de l'eau chaude additionnée d'un détergent ammoniacal (n'utilisez pas de poudre non dissoute).
- Laissez tremper le filtre quelques minutes.
- Nettoyez le filtre pour en éliminer toutes les particules.
- Rincez et contrôlez la propreté par mirage à contre-jour, égouttez, séchez,
- Remettez en place.

Attention :

Un filtre trop chargé dégorge et peut présenter un risque d'incendie. Ne négligez jamais le nettoyage périodique.

B) La carrosserie

Traitez le plafond en verre et les surfaces laquées avec un savonnage tiède. N'utilisez jamais de poudre non dissoute.

9. REMPLACEMENT DE L'ECLAIRAGE

Les lampes sont protégées par des diffuseurs en verre clipsés. Pour les enlever, tirez vers le bas en maintenant le bouton de commande.

Le 874 est équipé de deux lampes PL 11 W. Tirez la lampe vers la droite pour la dégager de la douille.

Les 876/ 877 / 878 sont équipés de deux lampes TL de 15 W + starters.

fig. 2

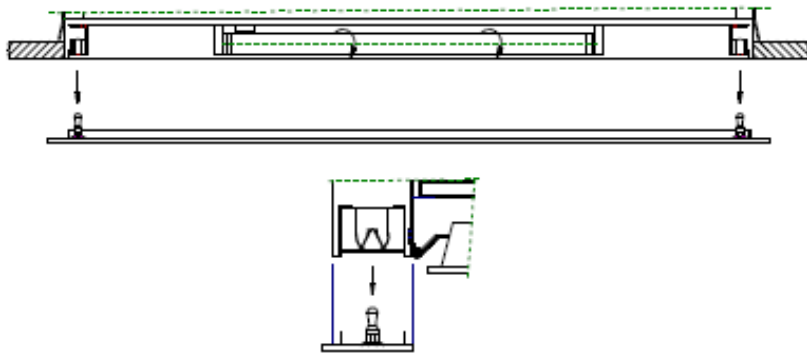

Gebrauchsanleitung

1. WIRKUNG

Die NOVY Dunstabzugshaube hat ein leistungsstarkes Abluftgebläse, welche die Küchendunst durch den Fettfilter aufsaugt und durch das Abluftrohr ins Freie führt.

Die Dunstabzugshaube arbeitet nach dem Prinzip von Absaugung auf der ganzen Fläche er ergibt sich dadurch eine Maximalabsaugung, wodurch die gute Leistung dieser Haube erreicht wird.

Wichtig!

- Setzen Sie Kochtöpfe oder Bratpfannen mit aufwallendem Dampf so auf das Kochfeld, daß Sie unter der Absaugfläche stehen.
- Vermeiden Sie Zugerscheinungen zwischen Kochfeld und Absaugfläche.
- Sollten Ihre Fenster und Türen in der Küche besonders dichtschießen, öffnen sie diese beim Betrieb der Dunstabzugshaube ein wenig, damit die angesaugte verbrauchte Luft durch Frischluft wieder ersetzt wird und kein Unterdruck in der Küche entsteht.
- Bei gleichzeitigem Betrieb der Dunstabzugshaube im Abluftbetrieb und Feuerstätten darf im Aufstellraum der Feuerstätte der Unterdruck nicht größer als 4 Pa(= 0,04 mbar).
- Nicht flambieren unter der Absaugfläche
- Fritieren nur unten Aufsicht.

5. BRANCHEMENT ELECTRIQUE

Raccordement électrique sur cordon avec fiche bipolaire + terre.
L'intensité du courant figure sur la plaque signalétique. N'oubliez pas le raccordement à la terre.

6. DEMONTAGE DU GROUPE

- Déclipsez les diffuseurs lumière en maintenant le bouton de commande
- Ouvrir le verre central
- Dévissez les 2 vis Parkers et enlevez les 2 enjoliveurs noirs
- Dévissez les 2 x 4 vis à bois
- Dévissez les 2 vis A et poussez les étriers à travers l'orifice prévu (fig. 3)

Attention :

Maintenez fermement le groupe pendant l'opération.

Instructions de montage

La mise en place de cette hotte doit être réalisée par un installateur qualifié. Le non-respect de cette condition entraîne la suppression de la garantie constructeur et tout recours en cas d'accident.

1. INSTALLATION

Le groupe est destiné à l'équipement des hottes décoratives.
Hauteur minimale d'implantation : 60 cm au-dessus d'une table de cuisson électrique, 65 cm, au-dessus de brûleurs gaz et 75 cm au dessus d'une taque à induction.

2. DIMENSIONS / DECOUPE

874/8 page 27

876/8 page 28

877/8 page 29

878/8 page 30

3. MONTAGE

Avant la mise en place de la hotte, découpez soigneusement le plafond par l'intérieur.

Attention :

Le plafond lumineux de la hotte est intégralement en verre, soyez prudent au montage.

Prenez soin de sortir les accessoires de montage du carton d'emballage. Poussez le groupe à fond dans la découpe, le bouton de commande étant placé à l'avant droit.

Vérifiez que les pattes de verrouillage maintiennent l'appareil dans le caisson.

Ouvrez le carter central (fig. 1) et vissez les 2 x 4 vis à bois jusqu'à ce que le groupe serre bien contre le plafond. (fig. 3)

Mettez en place les enjoliveurs latéraux noirs à l'aide de la vis Parker (fig. 3)

Fermez le carter central.

fig. 3

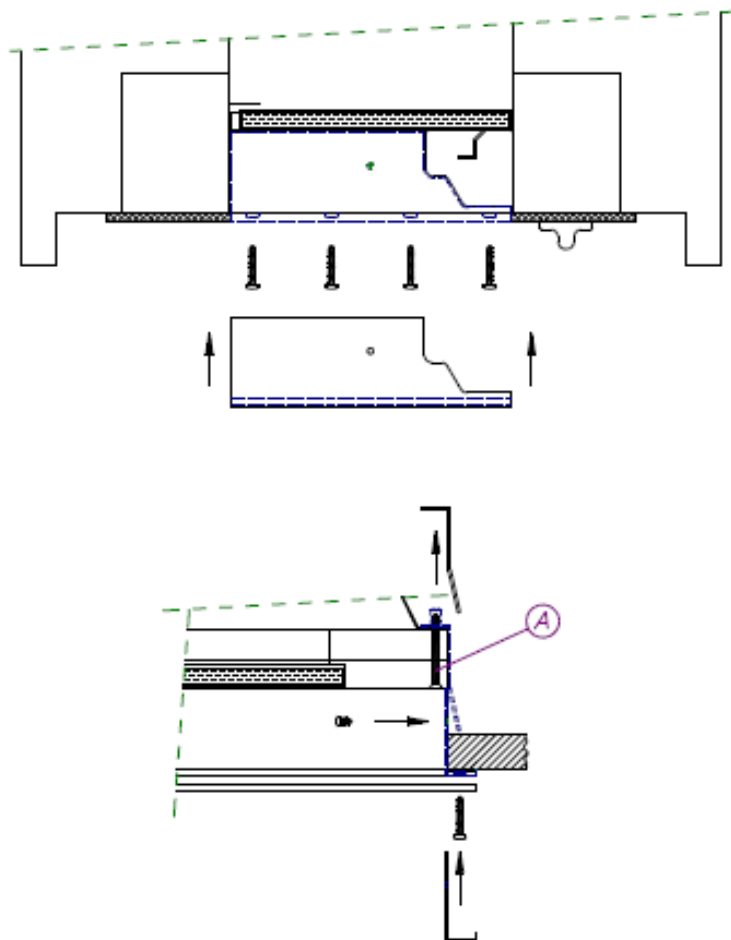

4. RACCORDEMENT

L'évacuation se fait par le dessus de l'appareil sur une collerette de \varnothing 125 mm pour le 874 et le 876 et sur une collerette de \varnothing 150 mm pour le 877 et le 878.

Attention :

Assurez-vous du libre débouché à l'extérieur: tout étranglement, rétréci, chapeau de toiture, grillage est contre indiqué.

- Raccordement impératif sur un tubage de \varnothing 125 ou \varnothing 150 mm minimum.
- N'utilisez jamais un conduit déjà en service pour une autre fonction (conduit de chauffage, ventilation mécanique contrôlée). Cette prescription est réglementaire et engage votre responsabilité.
- L'évacuation doit être la plus courte et la plus directe possible.
- Veillez à ce que votre raccordement soit hermétique. Utilisez les colliers de serrage NOVY 906.290 (\varnothing 125) ou 906.291 (\varnothing 150) ou du ruban adhésif aluminium 906.292.
- Pour une sortie murale horizontale, utilisez le clapet de façade gris NOVY 906.178 (\varnothing 150).
- En cas de raccordement sur un conduit existant, dirigez le flux d'air vers le haut (voir fig. 2).

fig. 4

